

# albrecht

DR 863  
DAB+ Digitalradio



**Bedienungsanleitung / Manual**

**Deutsch / English / Français / Italiano**

albrecht

# Inhalt

1. Einleitung.....	3
2. Erste Schritte.....	3
3. Sprachunterstützung .....	3
4. Lieferumfang.....	3
5. Bedienelemente am Radio .....	4
6. Fernbedienung .....	5
7. Grundfunktionen .....	6
8. Bildschirm .....	6
9. Hauptmenü .....	6
10. DAB+ Digitalradio Modus .....	6
10.1. DAB+ Sendersuchlauf.....	6
10.2. Senderliste.....	6
10.3. Favoritensender speichern / aufrufen.....	7
10.4. DAB+ Slideshow .....	7
10.5. DAB+ Menü .....	7
11. UKW Radio Modus .....	7
11.1. UKW Sendersuchlauf .....	7
11.2. Senderliste.....	7
11.3. UKW Frequenz manuell einstellen .....	8
11.4. Favoritensender speichern / aufrufen .....	8
11.5. UKW Menü .....	8
12. Kabelloses Musikstreaming.....	8
13. Einstellungen .....	9
13.1. Bildschirmhelligkeit .....	9
13.1.1. Dimmer Verzögerung.....	9
13.1.2. Helligkeit.....	9
14. Komfort-Modus / Senioren-Modus.....	10
15. Wecker .....	10
16. ASA-Warmmeldungen und Standortcode.....	11
17. Technische Daten .....	12
18. Sicherheitshinweise.....	13
19. Fehlerbehebung .....	14
20. Gewährleistungs- und Recyclinginformationen .....	14
20.1. Gesetzliche Gewährleistung von 2 Jahren nach Kaufdatum.....	14
21. Elektroschrottgesetz und Recycling .....	15
21.1. CE-Konformitätserklärung .....	15
21.2. Hinweise zur Batterieentsorgung.....	15
22. Serviceanschrift und technische Hotline .....	15

## 1. Einleitung

Vielen Dank, dass Sie sich für das Albrecht DR 863 Digitalradio entschieden haben.

Wir haben ein Radio entwickelt, das sich auf die wesentlichen Grundfunktionen konzentriert, die für den digitalen Radiogenuss nötig sind und dadurch sehr einfach in der Handhabung ist. Das Radio ist intuitiv für Jedermann über die Bedienelemente oder die beiliegende Fernbedienung zu bedienen.

Zusätzlich wurde die Darstellung im Bildschirm komplett überarbeitet. Durch die Reduzierung der Anzeige auf die wirklich relevanten Informationen können diese jetzt noch größer und übersichtlicher dargestellt werden.

## 2. Erste Schritte

Ziehen Sie die Antenne auf die volle Länge aus, um den besten DAB/UKW-Rundfunkempfang zu erhalten.

Schließen Sie den kleinen Stecker des Netzteils an die **USB-C-IN**-Buchse auf der Geräterückseite an und stecken Sie das Netzteil in eine Steckdose. Drücken Sie auf die rote **Standby**-Taste, um das Gerät einzuschalten.

Wenn Sie das Radio zum ersten Mal einschalten, müssen Sie eine Menüsprache auswählen. Anschließend werden Sie gefragt, ob Sie die „Sprachunterstützung aktivieren“ möchten.

Nun führt das Gerät automatisch einen vollständigen Sendersuchlauf nach allen verfügbaren DAB/DAB+ Sendern in Ihrer Region durch.

Das Datum und die Uhrzeit im Standby-Modus stellen sich automatisch ein, sobald das Radio DAB-Empfang hat.

Wir empfehlen, direkt Ihren Standort für ortsbezogene ASA-Warmmeldungen im Gerät zu programmieren. Dies können Sie im DAB-Menü (siehe „10.5. DAB+ Menü“ auf Seite 7) vornehmen. Mehr Information zu ASA finden Sie in Kapitel „16. ASA-Warmmeldungen und Standortcode“ auf Seite 11.

## 3. Sprachunterstützung

Wenn Sie die Sprachunterstützung aktivieren, werden sämtliche Menüeinträge in der von Ihnen gewählten Sprache vorgelesen. Dies unterstützt Sie bei der Radiobedienung und der Menüführung. Die Lautstärke der Sprachunterstützung können Sie im Hauptmenü (siehe Kapitel „13. Einstellungen“ auf Seite 9) auswählen.





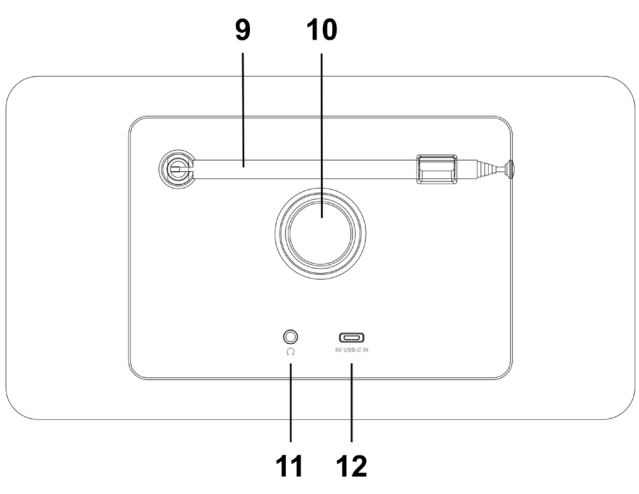
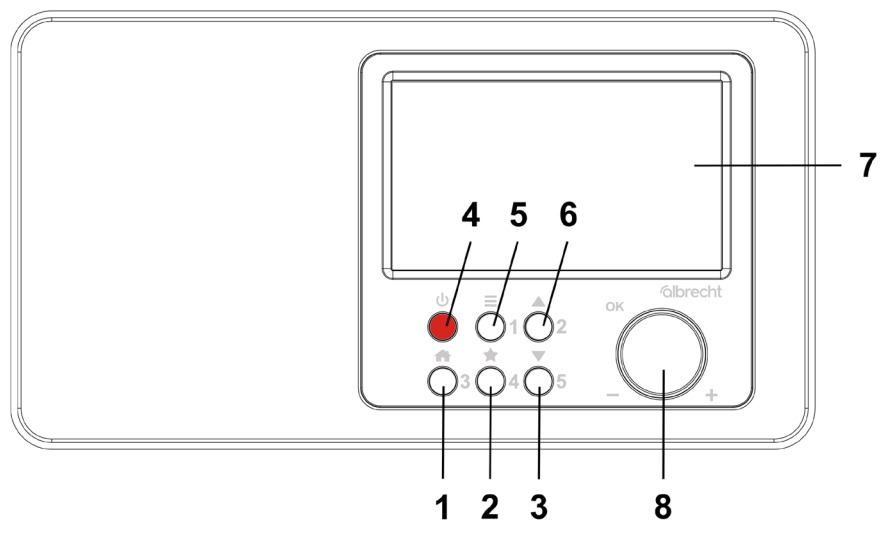

## 4. Lieferumfang

- ALBRECHT DR 863 Digitalradio
- USB-C Netzteil
- Fernbedienung inkl. 2x AAA Batterien
- Bedienungsanleitung











### 5. Bedienelemente am Radio



Nr.	Beschreibung	Funktionen
1		Öffnet das Hauptmenü (Modi ändern)
2		Kurz drücken: öffnet das Favoritenmenü Lang drücken: speichern von Favoriten
3		Öffnet die Senderliste / UKW-Frequenz ändern
4		Kurz drücken, um das Radio ein-/auszuschalten (Standby)
5		Kurz drücken: Wechseln Sie die Infos zum aktuellen Sender Lang drücken: Öffnet das Einstellungen Menü
6		Öffnet die Senderliste / UKW-Frequenz ändern
7	Bildschirm	Zeigt alle Informationen zum aktuellen Sender/Lied an
8	Drehrad OK / + / -	Drehen, um die Lautstärke zu ändern / Bewegung in Menüs Drücken, um die Auswahl in Menüs zu bestätigen
9	Antenne	Die Teleskopantenne für bestmöglichen Empfang ausziehen
10	Bass Reflex	Bass Reflex Öffnung für kräftige Bässe
11		3,5 mm Kopfhöreranschluss
12	USB-C IN	Stromversorgungsanschluss für das USB-C Netzteil
	Zahlentasten 1 -5	Sind nur im Komfort-Modus aktiv: zum Aufruf von Favoritensendern

## 6. Fernbedienung

Die Fernbedienung kann im **Standard-Modus** (voreingestellt) oder **Komfort-Modus** betrieben werden. Wir empfehlen den Komfort-Modus, wenn Sie auch das Radio im Komfort-Modus verwenden. Um den Modus der Fernbedienung umzustellen, halten Sie die  **HOME** Taste auf der Fernbedienung 5 Sekunden lang gedrückt. Zur Bestätigung blinkt die  **Standby**-Taste zweimal auf.

Nr.	Taste	Funktion im Standard-Modus	Funktion im Komfort-Modus
1		Schaltet das Radio ein oder aus (Standby)	Schaltet das Radio ein oder aus (Standby)
2	1 / 	Kurz drücken: Senderinfo ändern Lang drücken: Einstellungen öffnen	Favoritenspeicher 1 aufrufen
3	2 / 	DAB: Öffnet die Senderliste UKW: nächste Station suchen Bewegung in Menüs hoch	Favoritenspeicher 2 aufrufen
4	3 / OK	Bestätigung der Auswahl in Menüs UKW: lange drücken für Suchlauf	Favoritenspeicher 3 aufrufen
5	4 / 	DAB: Öffnet die Senderliste UKW: vorherige Station suchen Bewegung in Menüs runter	Favoritenspeicher 4 aufrufen
6		Erhöht die Lautstärke	Erhöht die Lautstärke
7		Verringert die Lautstärke	Verringert die Lautstärke
8		Öffnet den Hauptbildschirm (Modi ändern)	<i>Keine Funktion</i>

## 7. Grundfunktionen

- Drücken Sie die Taste Standby (⏻), um das Radio einzuschalten. Drücken Sie die Taste erneut, um das Radio in den Ruhemodus (Standby) zu versetzen.
- Drehen Sie den Drehknopf, um die Lautstärke zu verändern.
- In jedem Menü können Sie Ihre Auswahl durch drücken des Drehknopfes (**OK**) bestätigen.
- Drücken Sie die **🏠** Taste, um ins Hauptmenü zu gelangen. Hier können Sie z.B. den Empfangsmodus (DAB+/UKW) auswählen
- Um einen Sender als Ihren **Favoriten** zu speichern, halten Sie eine der Zahlentasten auf der Fernbedienung für ca. 2 Sekunden gedrückt. Um einen Favoriten später aufzurufen, drücken Sie die entsprechende Favoritentaste nur kurz.

## 8. Bildschirm



Sendername
Aktueller Künstler / Lied
Empfangsart
Signalstärke / Favorit / Lautstärke
Aktivierter Senioren-Modus
Datum / Uhrzeit

## 9. Hauptmenü

Drücken Sie die **🏠** Taste, um das Hauptmenü aufzurufen. Hier können Sie auf die verschiedenen Betriebsmodi des Gerätes zugreifen, Favoriten aufrufen, die Einstellungen und Wecker konfigurieren und den Komfort-Modus (Senioren-Modus) aktivieren.

## 10. DAB+ Digitalradio Modus

### 10.1. DAB+ Sendersuchlauf

Das Radio führt beim ersten Gebrauch automatisch einen vollständigen Sendersuchlauf durch.

Möchten Sie zu einem späteren Zeitpunkt erneut einen Sendersuchlauf durchführen (z.B. nach einem Umzug), halten Sie das Drehrad für ca. 2 Sekunden gedrückt oder wählen Sie den Menüpunkt „**Vollständiger Scan**“ in den Einstellungen.

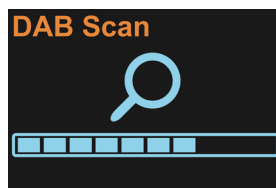

### 10.2. Senderliste

Nach abgeschlossenem Suchlauf können Sie alle aktuell verfügbaren Sender in der Senderliste sehen, indem Sie eine der Pfeiltasten **▲/▼** drücken.

Navigieren Sie durch die Senderliste mit dem Drehrad am Radio oder den Pfeiltasten **▲/▼** auf der Fernbedienung und bestätigen Sie Ihre Auswahl mit **OK**.

### 10.3. Favoritensender speichern / aufrufen

Wenn Sie den aktuellen DAB+ Sender als Favorit speichern möchten, halten Sie die ★ Taste für ca. 2 Sekunden gedrückt. Wählen Sie nun einen freien Speicherplatz und bestätigen Sie Ihre Auswahl mit **OK**. Alternativ halten Sie eine der Zahlentasten auf der Fernbedienung gedrückt.

Um einen Favoriten später wieder aufzurufen, drücken Sie einfach die entsprechende Favoritentaste auf der Fernbedienung kurz oder wählen Sie einen Sender über das **FAVORITEN** Menü aus. Dieses können Sie über die ★ Taste am Gerät oder das Hauptmenü erreichen.

### 10.4. DAB+ Slideshow

Wird ein Senderlogo oder Albumcover von dem aktuellen Sender angeboten, können Sie durch Drücken von **OK** das Logo zum Vollbild vergrößern. Drücken Sie die Taste erneut, kehrt die Anzeige zum Abspielbildschirm zurück.

### 10.5. DAB+ Menü

Halten Sie im DAB+ Betrieb die ≡ **MENU** Taste für 2 Sekunden gedrückt, um das DAB+ Menü aufzurufen. Von dort aus können Sie die Senderliste aufrufen oder einen erneuten Sendersuchlauf starten. Außerdem können Sie die Senderliste nach Multiplex, Namen oder aktueller Verfügbarkeit sortieren lassen. Die DRC-Funktion (Dynamic range compression) verringert den Lautstärkenunterschied zwischen leisen und lauten Abschnitten des Programms und kann in zwei Intensitäten konfiguriert werden. Über den Menüpunkt „Senderliste bereinigen“ können aktuell nicht verfügbare DAB+ Sender aus der Senderliste entfernt werden. Mit dem Menüpunkt „ASA Standortcode“ können Sie Ihrem Standort für ortsbezogene ASA Warnmeldungen konfigurieren (mehr Information zu ASA in Kapitel „16. ASA-Warmmeldungen und Standortcode“ auf Seite 11). Abschließend kann aus diesem Menü auch direkt die allgemeinen Einstellungen aufgerufen werden.

## 11. UKW Radio Modus

Das Balkensymbol in der Mitte des Bildschirms zeigt die Stärke des vom Gerät empfangenen UKW-Signals an.

### 11.1. UKW Sendersuchlauf

Das Radio führt beim ersten Gebrauch automatisch einen vollständigen Sendersuchlauf durch.

Möchten Sie zu einem späteren Zeitpunkt erneut einen Sendersuchlauf durchführen (z.B. nach einem Umzug), drücken Sie das Drehrad für ca. 2 Sekunden.

### 11.2. Senderliste

Nach abgeschlossenem Suchlauf können Sie sich alle aktuell verfügbaren Sender in der Senderliste ansehen. Wählen Sie dazu den Menüpunkt „Senderliste“ im Hauptmenü. Dieses können Sie durch langen Druck auf die Taste ≡ aufrufen.

Navigieren Sie durch die Senderliste mit dem Drehrad am Radio oder den Pfeiltasten ▲/▼ auf der Fernbedienung und bestätigen Sie Ihre Auswahl mit **OK**.

### 11.3. UKW Frequenz manuell einstellen

Verwenden Sie die Tasten ▲/▼ auf der Fernbedienung, um die UKW Frequenz in 0,05-MHz-Schritten zu verändern. Halten Sie eine der Pfeiltasten gedrückt, um automatisch nach dem nächsten verfügbaren Sender zu suchen.

Alternativ können Sie den Sendersuchlauf auch direkt am Radio steuern. Drücken Sie kurz das Drehrad. Der Suchlauf stoppt automatisch bei dem nächsten verfügbaren Sender.

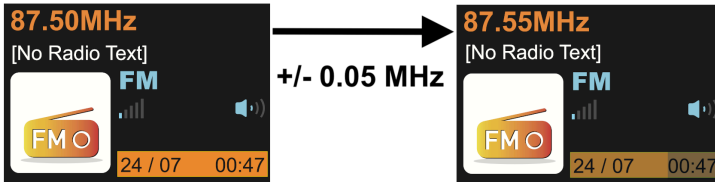

### 11.4. Favoritensender speichern / aufrufen

Auch UKW Sender können als Favorit gespeichert und so schnell wieder aufgerufen werden. Die Bedienung dazu entspricht dem Vorgang bei DAB Sendern, vgl. „Favoritensender speichern / aufrufen“ auf Seite 7. DAB+ und UKW Sender können dabei gemischt in den Favoriten gespeichert werden. Es stehen insgesamt 60 Speicherplätze zur Verfügung.

### 11.5. UKW Menü

Drücken Sie im UKW Betrieb die **MENU** Taste, um das UKW Menü aufzurufen. Von dort aus können Sie die **Senderliste** aufrufen oder einen erneuten **Sendersuchlauf** starten. Über den Menüpunkt **Suchlaufempfindlichkeit** kann eingestellt werden, ob nur starke oder alle erkannten Sender im Sendersuchlauf berücksichtigt werden sollen. Der Menüpunkt **Audioeinstellungen** bestimmt, ob Stereo-Sender genutzt werden sollen oder ob die Wiedergabe auf Mono-Sender beschränkt wird. Abschließend kann aus diesem Menü auch direkt die allgemeinen **Einstellungen** aufgerufen werden.

## 12. Kabelloses Musikstreaming

Sie können beliebige Audio-Inhalte von einem bluetoothfähigen Mobiltelefon kabellos wiedergeben. Aktivieren Sie dazu den Betriebsmodus „Bluetooth“ über das Hauptmenü. Anschließend können Sie das Gerät „ALBRECHT DR 863“ auf ihrem Mobiltelefon auswählen. Genaue Informationen zur Bedienung Ihres Mobiltelefons entnehmen Sie bitte der Anleitung des Gerätes.

## 13. Einstellungen

Rufen Sie die Einstellungen aus dem Hauptmenü, oder den einzelnen Menüs der verschiedenen Betriebsmodi, auf.

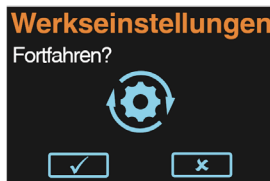
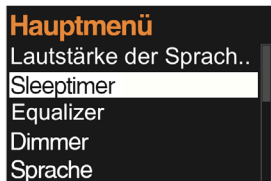

Hier können Sie die folgenden Einstellungen vornehmen:

- Lautstärke der **Sprachunterstützung** (Aus / Niedrig / Mittel / Hoch)
- **Wecker** (siehe Kapitel „15. Wecker“ auf Seite 10)
- **Sleoptimer** einstellen: Wählen Sie eine Zeit, nach der sich das Radio automatisch ausschaltet
- **Equalizer** einstellen: Acht voreingestellte Konfigurationen
- **Bildschirmhelligkeit** (siehe Kapitel „13.1. Bildschirmhelligkeit“ auf Seite 9)
- **Sprache** einstellen: wählen Sie zwischen Deutsch, Englisch, Türkisch, Französisch, Norwegisch, Italienisch, Tschechisch, Niederländisch und Dänisch.
- Das Radio auf die **Werkseinstellung** zurücksetzen
- Den aktuellen **Softwarestand** anzeigen

Drücken Sie erneut die **MENU** Taste, wenn Sie das Hauptmenü ohne eine Auswahl verlassen möchten.

### 13.1. Bildschirmhelligkeit

#### 13.1.1. Dimmer Verzögerung

Legen Sie die Zeit fest, nach der Ihr Gerät den Bildschirm im laufenden Betrieb abdunkelt.

Wählen Sie „keine Dimmung“ oder Dimmung nach „10 Sekunden“ bis max „180 Sekunden“ in verschiedenen Abstufungen.

#### 13.1.2. Helligkeit

Die Helligkeit des Displays ist in 3 Stufen einstellbar: Hoch / Mittel / Niedrig



Beachten Sie, dass Ihr Radio im Standby automatisch nach 30 Sekunden das Display abdunkelt, um Energie zu sparen. Durch einen beliebigen Tastendruck, wird die Helligkeit wieder aktiviert.

## 14. Komfort-Modus / Senioren-Modus

Um die Bedienung des Albrecht DR 863 Radios noch einfacher zu gestalten, gibt es die Möglichkeit den Senioren-Modus zu aktivieren. Im Senioren-Modus ist eine Fehlbedienung des Radios quasi unmöglich, da fast alle Optionen/Tasten deaktiviert sind. Es besteht keine Gefahr mehr, dass das Radio „aus Versehen“ verstellt wird.

Wenn der Modus aktiviert ist, sind nur noch folgende Funktionen verfügbar:

- Ein-/Ausschalten
- Lautstärke regeln
- Favoritensender aufrufen (Nummerntasten)

Um den Senioren-Modus zu aktivieren, öffnen Sie das Hauptmenü mit der  Taste und wählen Sie den Senioren-Modus aus. Bestätigen Sie die Funktion und ein Schloss-Symbol  erscheint im Display. Zur **Deaktivierung** drücken Sie **schnell** nacheinander die Nummerntasten **1** und **dann 3** am Gerät oder auf der Fernbedienung.

**Achtung: Bitte beachten Sie, dass im aktivierten Senioren-Modus nur die ersten 5 gespeicherten Favoritensender zur Verfügung stehen. Andere Sender oder Wiedergabemodi können nicht mehr verwendet werden. Bitte legen Sie daher vorher die gewünschten Sender in den Favoriten ab.**

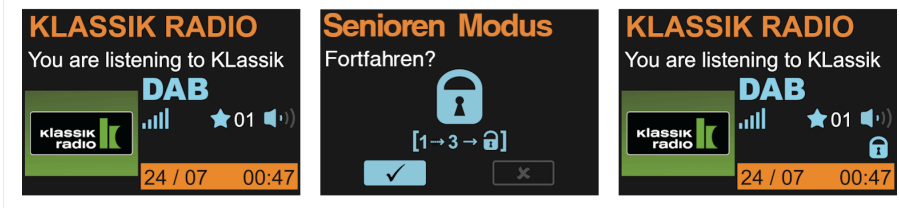

## 15. Wecker

Sie können 2 verschiedene Weckzeiten **Wecker 1** und **Wecker 2** einstellen. Drücken Sie **OK**, um die Einstellung vorzunehmen:

- **Aktivieren:** aus / einmal / täglich / wochentags / Wochenende
- **Uhrzeit:** Stellen Sie die Stunden per Drehrad ein und drücken Sie dann OK, um die Minuten einzustellen
- **Quelle:** wählen Sie zwischen Summer / UKW Radio / DAB Radio
- **Lautstärke:** wählen Sie eine Lautstärke, mit der Sie geweckt werden wollen
- **Speichern:** bestätigen Sie Ihre Einstellung durch das Speichern

Wenn ein Wecker eingestellt wurde, erscheint ein kleines Wecker Symbol auf dem Bildschirm.

Wenn der Weckalarm angeht, können Sie mit einer beliebigen Taste den 5-minütigen Snooze-Timer (Schlummern) aktivieren. Wenn Sie den Weckalarm deaktivieren möchten, drücken Sie die  Standby Taste kurz.

## 16. ASA-Warmmeldungen und Standortcode



ASA (Automatic Safety Alert) ist der neue Standard für amtliche Notfalldurchsagen über das DAB-Netz.

Das DR 863 empfängt automatisch alle Notfalldurchsage und gibt diese wieder, wenn der aktuelle Sender am ASA-System teilnimmt.

Das DR 863 sucht auch im Standby-Betrieb im Hintergrund nach Notfalldurchsagen und schaltet das Radio falls nötig selbständig ein. So sind Sie stets optimal mit Warmmeldungen versorgt. Wir empfehlen daher das Gerät immer im Standby-Modus zu betreiben und nie komplett vom Stromnetz zu trennen.

ASA-Warmmeldungen können mit einem bestimmten Warngebiet gekennzeichnet sein, sodass nur Hörer in bestimmten lokalen, relevanten Gebieten eine Warmmeldungen erhalten. Dazu muss Ihr Standort im Gerät hinterlegt werden.

Sie können Ihren **ASA Standortcode** jederzeit in den DAB-Einstellungen, einrichten. Der Area Code besteht aus drei Blöcken mit jeweils vier Zahlen von 1 bis 8. In diesem Code ist Ihre Position auf etwa einen Kilometer genau enthalten.

Ihren ASA Standortcode können Sie sich unter <https://asa.radio/> berechnen lassen. Dort können Sie nach Ihrer Adresse suchen oder die GPS-Funktion Ihres Smartphones nutzen.

**ACHTUNG:** Wenn Sie keinen Standortcode im Gerät hinterlegen, wird das Gerät alle lokalen Meldungen ignorieren, und nur bundesweite Meldung wiedergeben. Sie können also eventuell wichtige Meldungen verpassen, die nur Ihren Wohnort betreffen. Wir empfehlen dringend Ihren Standortcode einzuprogrammieren, um alle wichtigen Meldungen zu empfangen.

<https://asa.radio/>

Webportal für die Erzeugung von ASA Standortcodes

## 17. Technische Daten

Modell-Nummer	DR 863
Beschreibung	DAB/DAB+/UKW-Radio
Anzeige	4,3 Zoll / 480x272 (16:9) Farbdisplay
UKW	87,5 bis 108,0 MHz, unterstützt RDS
DAB/DAB+	174 – 240 MHz (Band III)
Bluetooth	Version 5.4 / 2,4 GHz - 2,48 GHz
Max. Sendeleistung	0 dBm
Anschlüsse	DC In (USB-C) Kopfhörer (3,5 mm Buchse)
Lautsprecher	4 Watt RMS
Betriebstemperatur	0°C bis +35 °C
Abmessungen LxBxH	234 x 125 x 128 mm
Gewicht	1200 g

### Netzteil:

Eingang	100 – 240 V~ AC, 50/60 Hz, max. 0.5 A
Ausgang	5.0 V 1.5 A, 7.5 W 
Sicherheitsklasse	II
Durchschnittliche aktive Effizienz	85.19 %
Wirkungsgrad bei geringer Last (10%)	81.55 %
Leerlaufleistungsaufnahme	0.06 W

## 18. Sicherheitshinweise

- Schützen Sie das Gerät immer gegen Nässe und Feuchtigkeit. Setzen Sie das Gerät weder Wasser noch anderen Flüssigkeiten aus! Wenn Flüssigkeiten versehentlich in das Gerät gelangen, kann das schwere Schäden verursachen. Trennen Sie es sofort vom Stromnetz. Ziehen Sie den Netzstecker und wenden Sie sich an Ihren Händler.
- Der Einsatz des Gerätes in Räumen oder Klima mit hoher Luftfeuchtigkeit und Temperaturen kann zu Kondenswasser im Inneren des Geräts führen. Kondenswasser kann das Gerät unter Umständen beschädigen.
- Der Einsatz des Gerätes in einer staubigen Umgebung kann zu Schäden an den inneren elektronischen Komponenten führen, wodurch Fehlfunktionen am Gerät auftreten.
- Das Gerät muss auf einer ebenen, stabilen Fläche stehen und sollte keinen Erschütterungen ausgesetzt werden.
- Um das Risiko eines elektrischen Schlags zu verringern, entfernen Sie die Schrauben nicht. Das Gerät enthält keine Teile, die vom Benutzer gewartet werden könnten. Überlassen Sie Wartungsarbeiten qualifiziertem Fachpersonal.
- Verwenden Sie nur den Netzadapter, der mit dem Gerät geliefert wurde.
- Vermeiden Sie sowohl extrem hohe als auch extrem niedrige Temperaturen. Stellen Sie das Gerät auch nicht in der Nähe von Wärmequellen wie Heizkörpern oder Gas-/Elektroöfen auf.
- Berühren Sie niemals mit nassen Händen die Netzstecker oder das Gerät selbst. Ziehen Sie niemals am Netzkabel, wenn Sie das Netzteil von der Stromversorgung trennen.
- Wenn Sie das Gerät über einen längeren Zeitraum (z. B. Urlaub) nicht verwenden, trennen Sie es vom Stromnetz.
- Falls Sie Kopfhörer verwenden, bedenken Sie bitte, dass übermäßiger Schalldruck oder hohe Lautstärke von Kopfhörern oder Ohrhörern zu Schäden am Gehör führen kann. Stellen Sie die Lautstärke auf ein angenehmes, nicht zu lautes Niveau ein. Wenn Sie die Lautstärke des Kopfhörers zu hoch eingestellt haben und über einen längeren Zeitraum verwenden, kann es zu Schädigungen des Gehörs kommen.
- Stellen Sie sicher, dass der Netzstecker des Geräts aus der Steckdose gezogen wurde, bevor Sie es reinigen.
- Werfen Sie Batterien und Akkus nie ins Feuer, da dies eine Explosion verursachen kann. Bitte geben Sie leere Batterien in die Wertstoffsammlung, nicht in den normalen Hausmüll.
- Verwenden Sie keine Scheuertücher oder scheuernde Reinigungsmittel, da diese die Oberfläche des Geräts beschädigen können.

## 19. Fehlerbehebung

Fehler	Abhilfe
Das Gerät lässt sich nicht einschalten	1. Stellen sie sicher, dass der Netzadapter korrekt an die Netzsteckdose und am Radio angeschlossen ist.
Kein Ton oder geringe Lautstärke	1. Ist das Radio „stumm“  geschaltet? 2. Erhöhen Sie die Lautstärke.
Kein Signal oder Zischen im DAB-/UKW-Modus.	1. Bewegen Sie die Antenne in eine andere Position. Überprüfen Sie, ob die Antenne komplett ausgezogen ist. 2. Bewegen Sie das Gerät an einen anderen Standort.
Manche Tasten/Funktionen lassen sich nicht mehr verwenden	1. Befindet sich das Radio im Senioren-Modus? Sie erkennen dies, wenn ein „Schloss“ Symbol im Display angezeigt wird. Deaktivieren Sie den Senioren-Modus, indem Sie die Tasten 1 und 3 schnell hintereinander drücken. 2. Setzen Sie das Radio auf die Werkseinstellungen zurück (siehe Kapitel „13. Einstellungen“ auf Seite 9) 3. Die Fernbedienung befindet sich im „Komfort-Modus“. Siehe Kapitel 6 für die Änderung

## 20. Gewährleistungs- und Recyclinginformationen

Wir sind verpflichtet, jedem Gerät Informationen über die Entsorgung, über die gesetzlichen Gewährleistungsbestimmungen und die EG Konformitätserklärungen mit Hinweisen über das Benutzen der Geräte in den verschiedenen Ländern beizufügen. Sie finden daher diese Informationen im folgenden Text.

### 20.1. Gesetzliche Gewährleistung von 2 Jahren nach Kaufdatum

Der Verkäufer dieses Gerätes gewährt Ihnen eine gesetzliche Gewährleistung von zwei Jahren nach Kaufdatum des Gerätes. Diese Gewährleistung umfasst alle Fehler, die durch defekte Bauteile oder fehlerhafte Funktionen innerhalb der Gewährleistungsfrist auftreten sollten, nicht jedoch Fehler, die auf normaler Abnutzung beruhen, wie z.B. verbrauchte Akkus, Kratzer im Display, Gehäusedefekte, abgebrochene Antennen, sowie Defekte durch äußere Einwirkung, wie Korrosion, Überspannung durch unsachgemäße externe Spannungsversorgung oder Verwendung ungeeigneten Zubehörs. Ebenso sind Fehler von der Gewährleistung ausgeschlossen, die auf nicht bestimmungsgemäßen Umgang mit dem Gerät beruhen.

Bitte wenden Sie sich bei Gewährleistungsansprüchen zunächst unmittelbar an den Händler, bei dem Sie das Gerät erworben haben, oder auch gleich an unseren Servicepartner. Der Händler wird Ihr Gerät entweder reparieren oder austauschen, oder er wird Ihnen eine für das Gerät spezialisierte Serviceadresse nennen.

Falls Sie Ihr Gerät einschicken, vergessen Sie Ihre Kaufquittung als Nachweis über das Kaufdatum nicht und beschreiben Sie bitte den aufgetretenen Fehler möglichst genau.

## 21. Elektroschrottgesetz und Recycling



Europäische Gesetze verbieten das Entsorgen von defekten oder nicht mehr brauchbaren Geräten über den Hausmüll. Sollten Sie eines Tages Ihr Gerät entsorgen wollen, dann geben Sie es bitte nur bei den überall eingerichteten kommunalen Sammelstellen zum Recycling ab. Dieses Sammelsystem wird von der Industrie finanziert und sichert auch die umweltgerechte Entsorgung und das Recycling wertvoller Rohstoffe.

### 21.1. CE-Konformitätserklärung



#### Standards und Richtlinien

Hiermit erklärt Alan Electronics GmbH, dass das Radiogerät Modell DR 863 in Einklang mit der Verordnung 2014/53/EU steht. Der vollständige Text der EU-Konformitätserklärung kann unter nachstehender Internetadresse abgerufen werden:

[www.service.alan-electronics.de/CE-Papiere](http://www.service.alan-electronics.de/CE-Papiere)

### 21.2. Hinweise zur Batterieentsorgung

Die in diesem Produkt verwendeten Batterien enthalten Chemikalien, die schädlich für die Umwelt sind. Um unsere Umwelt zu schützen, entsorgen Sie leere Batterien entsprechend den regionalen Gesetzen oder Vorschriften. Entsorgen Sie Batterien nicht im normalen Hausmüll.

Für weitere Informationen kontaktieren Sie bitte die örtlichen Behörden oder Ihren Händler, bei dem Sie das Produkt erworben haben.

## 22. Serviceanschrift und technische Hotline

**Alan Electronics GmbH**

**Service**

**Daimlerstraße 1g**

**D-63303 Dreieich**

Die Servicehotline ist unter 06103 / 9481 - 66 (reguläre Kosten für das deutsche Festnetz) bzw. per E-Mail unter [service@albrecht-midland.de](mailto:service@albrecht-midland.de) erreichbar.

Bevor Sie bei einem Problem ein vermeintlich defektes Gerät zurückschicken, können Sie Zeit und Versandkosten sparen, indem Sie zunächst ein paar einfache Tests (siehe Kapitel „19. Fehlerbehebung“ auf Seite 14) durchführen, oder lassen Sie sich per Hotline helfen.

Druckfehler vorbehalten.

© 2026 Alan Electronics GmbH, Daimlerstr. 1g, 63303 Dreieich, Deutschland



# albrecht

## DR 863 DAB+ Digital Radio



User Manual

English

albrecht

# Content

1. Introduction.....	19
2. Getting Started .....	19
3. Voice support.....	19
4. What's Included .....	19
5. Radio controls.....	20
6. Remote control .....	21
7. Basic functions .....	22
8. Screen .....	22
9. Main Menu.....	22
10. DAB+ Digital Radio Mode.....	22
10.1. DAB+ Station Search .....	22
10.2. List of stations.....	22
10.3. Save / Open Favorite Channels .....	23
10.4. DAB+ Slideshow .....	23
10.5. DAB+ Menu .....	23
11. FM Radio Mode .....	23
11.1. FM station search .....	23
11.2. List of stations.....	23
11.3. Manually set the FM frequency.....	24
11.4. Save / Open Favorite Channels.....	24
11.5. FM Menu.....	24
12. Wireless music streaming.....	24
13. System settings .....	25
13.1. Backlight.....	25
13.1.1. Time Out.....	25
13.1.2. On Level .....	25
14. Comfort Mode / Senior Mode .....	26
15. Alarm clock .....	26
16. ASA alerts and location code.....	27
17. Technical Specifications .....	28
18. Safety Instructions .....	29
19. Troubleshooting .....	30
20. Warranty and Recycling Information .....	30
20.1. 2-year statutory warranty from the date of purchase.....	30
21. Electronic Waste Act and Recycling .....	31
21.1. CE Declaration of Conformity.....	31
21.2. Battery Disposal Guidelines .....	31
22. Service Address and Technical Hotline .....	31

## 1. Introduction

Thank you for choosing the Albrecht DR 863 digital radio.

We have developed a radio that focuses on the essential features needed for a great digital radio experience, making it very easy to use. The radio is intuitive for anyone to operate using the control panel or the included remote control.

In addition, the on-screen display has been completely redesigned. By limiting the display to only the most relevant information, it can now be presented in a larger and clearer format.

## 2. Getting Started

Extend the antenna to its full length to get the best DAB/FM reception.

Plug the small connector on the power adapter into the USB-C IN port on the back of the device, then plug the power adapter into an outlet. Press the red  standby button to turn on the device.

The first time you turn on the radio, you'll need to select a menu language. You'll then be asked if you'd like to "enable voice support".

The device will now automatically perform a full station scan for all available DAB/DAB+ stations in your area.

The date and time in standby mode are set automatically as soon as the radio picks up a DAB signal.

We recommend that you program your location directly into the device for location-based ASA alerts. You can do this in the DAB menu (see „10.5. DAB+ Menu“ on page 23). For more information about ASA, see the chapter at „16. ASA alerts and location code“ on page 27.

## 3. Voice support

When you enable voice support, all menu items will be read aloud in the language you have selected. This helps you operate the radio and navigate the menus.

You can adjust the volume of the voice guidance in the main menu (see the „13. System settings“ on page 25).





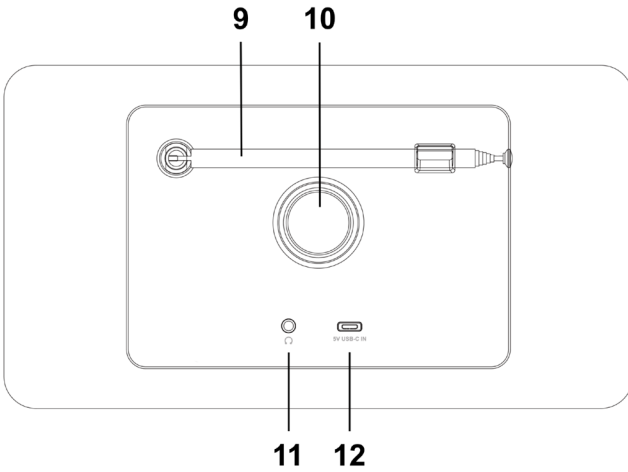
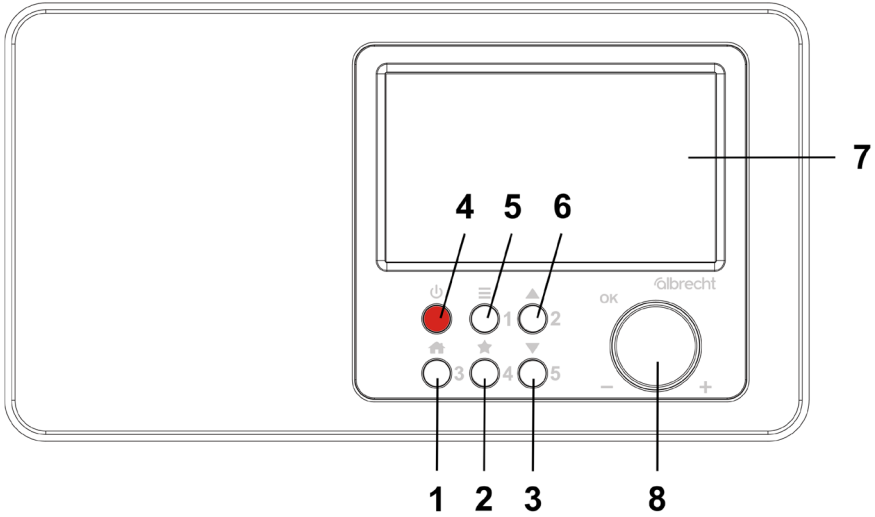

## 4. What's Included

- ALBRECHT DR 863 Digital Radio
- USB-C power adapter
- Remote control, including 2 AAA batteries
- User Manual



## 5. Radio controls









No.	Description	Features
1		Opens the main menu (to change the mode)
2		Short press: opens the Favorites menu Long press: Save to Favorites
3		Open the station list / change the FM frequency
4		Press briefly to turn the radio on or off (standby)
5		Short press: Switch the information about the current station Long press: Open the settings menu
6		Open the station list / change the FM frequency
7	Screen	Displays all information about the current station/song
8	Turning Knob OK / + / -	Rotate to adjust the volume / Navigate through menus Press to confirm your selection in menus
9	Antenna	Extend the telescopic antenna for the best possible reception
10	Bass reflex	Bass reflex opening for powerful sound
11		3.5 mm headphone jack
12	USB-C IN	Power connection for the USB-C power adapter
	Number keys 1–5	Are active only in Comfort mode: to access your favorite stations

## 6. Remote control

The remote control can be operated in **Standard Mode** (default) or **Comfort Mode**. We recommend the Comfort Mode if you are also using the radio in Comfort Mode. To change the remote control's mode, press and hold the

 **HOME** button on the remote for 5 seconds. The  **Standby** button will flash twice to confirm.

No.	button	Function in Standard Mode	Function in Comfort Mode
1		Turns the radio on or off (standby)	Turns the radio on or off (standby)
2	1 / 	Short press: Change channel information Long press: Open settings	Open Favorites 1
3	2 / 	DAB: Open the station list FM: Find the next available station Scroll up in menus	Open Favorites 2
4	3 / OK	Confirming a selection in menus FM: Press and hold to perform a full scan	Open Favorites 3
5	4 / 	DAB: Open the station list FM: Search for a previous station Scroll down in menus	Open Favorites 4
6		Increases the volume	Increases the volume
7		Lowers the volume	Lowers the volume
8		Opens the main screen (Change modes)	<i>No function</i>

## 7. Basic functions

- Press the red standby button (⏻) to turn on the radio. Press the button again to put the radio into standby mode.
- Turn the knob to adjust the volume.
- In each menu, you can confirm your selection by pressing the turning knob (OK).
- Press the 🏠 button to access the main menu. Here you can select the reception mode (DAB+/FM/Music streaming).
- To save a channel as a **favorite**, press and hold one of the number buttons on the remote control for about 2 seconds. To access a favorite later, simply press the corresponding favorite button briefly.

## 8. Screen



Station name
Current Artist / Song
Reception mode
Signal strength / Favorite / Volume
Senior Mode Enabled
Date / Time

## 9. Main Menu

Press the 🏠 button to open the main menu. Here you can access the device's various operating modes, view favorites, configure settings and alarms, and activate the Comfort Mode (Senior Mode).

## 10. DAB+ Digital Radio Mode

### 10.1. DAB+ Station Search

The radio automatically performs a full station scan the first time it is used.

If you'd like to perform another channel scan at a later time (e.g. after moving), press and hold the turning knob for about 2 seconds, or select the "Full Scan" option in the settings.

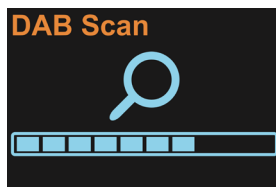



### 10.2. List of stations

Once the channel scan is complete, you can view all currently available channels in the station list by pressing one of the arrow keys ▲/▼.

Use the turning knob on the radio or the ▲/▼ arrow buttons on the remote control to navigate through the station list, and press OK to confirm your selection.

### 10.3. Save / Open Favorite Channels

To save the current DAB+ station as a favorite, press and hold the  button for about 2 seconds. Then select an available memory slot and confirm your selection with **OK**. Alternatively, press and hold one of the number buttons on the remote control.

To access a favorite later, simply press the corresponding favorite button on the remote control briefly, or select a channel from the **FAVORITES** menu. You can access this menu by pressing the  button on the device or via the main menu.

### 10.4. DAB+ Slideshow

If the current station displays a station logo or album cover, you can press **OK** to enlarge the logo to full screen. Press the button again to return to the playback screen.

### 10.5. DAB+ Menu

In DAB+ mode, press and hold the  **MENU** button for 2 seconds to open the DAB+ menu. From there, you can access the **station list** or start a new **station search**. You can also **sort the station list** by multiplex, name, or current availability. The **DRC** (Dynamic Range Compression) function reduces the volume difference between quiet and loud sections of the program and can be configured at two levels of intensity. The **Prune** menu option allows you to remove currently unavailable DAB+ stations from the station list. The **ASA Location Code** menu option lets you configure your location for location-based ASA alerts (for more information on ASA, see the chapter „16. ASA alerts and location code“ on page 27). Finally, you can also access the **general settings** directly from this menu.

## 11. FM Radio Mode

The bar icon in the middle of the screen indicates the strength of the FM signal received by the device.



### 11.1. FM station search

The radio automatically performs a full station scan the first time it is used.

If you want to perform a channel scan again at a later time (e.g. after moving), press the turning knob for about 2 seconds.

### 11.2. List of stations

Once the channel scan is complete, you can view all currently available channels in the station list. To do this, select the **Station List** option from the main menu. You can access the main menu by pressing and holding the  button.

Use the dial on the radio or the / arrow buttons on the remote control to navigate through the station list, and press **OK** to confirm your selection.

### 11.3. Manually set the FM frequency

Use the ▲/▼ buttons on the remote control to change the FM frequency in 0.05-MHz increments. Hold down one of the arrow buttons to automatically search for the next available station.

Alternatively, you can control the station search directly on the radio. Briefly press the turning knob. The search will automatically stop at the next available station.

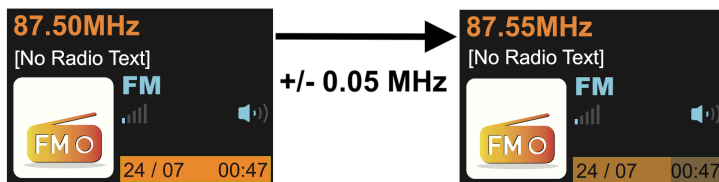

### 11.4. Save / Open Favorite Channels

FM stations can also be saved as favorites for quick access. The procedure is the same as for DAB stations; see chapter „Save / Open Favorite Channels“ on page 23. DAB+ and FM stations can be saved together in the favorites list. A total of 60 memory slots are available.

### 11.5. FM Menu

In FM mode, press the ≡ **MENU** button to open the FM menu. From there, you can access the **Station list** or start a new **Full Scan**. The **Scan Threshold** menu item allows you to set whether only strong signals or all detected stations should be included in the station search. The **Audio Settings** menu item determines whether stereo stations should be used or whether playback is limited to mono stations. Finally, you can also access the general **system settings** directly from this menu.

## 12. Wireless music streaming

You can wirelessly play any audio content from a Bluetooth-enabled mobile phone. To do this, select the **Bluetooth** operating mode from the main menu. You can then select the device "ALBRECHT DR 863" on your mobile phone. For detailed instructions on how to use your mobile phone, please refer to the device's user manual.

## 13. System settings

Access the system settings from the main menu or from the individual menus of the various operating modes.

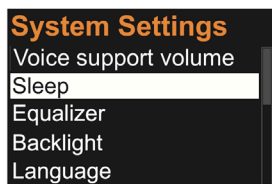

Here you can configure the following settings:

- **Voice support** volume (Off / Low / Medium / High)
- **Alarm clock:** see chapter „15. Alarm clock“ on page 26)
- **Sleep timer:** select a time after which the radio will turn off automatically
- **Equalizer:** Select from eight preset configurations
- **Backlight:** set screen brightness (see the chapter „13.1. Backlight“ on page 25)
- **Language:** Choose from German, English, Turkish, French, Norwegian, Italian, Czech, Dutch, and Danish.
- Reset the radio to **factory settings**
- View the current **software version**

Press the **MENU** button again if you want to exit the main menu without making a selection.

### 13.1. Backlight

#### 13.1.1. Time Out

Set the time after which your device dims the screen while in use.

Select "No dimming" or dimming after "10 seconds" up to a maximum of "180 seconds" in various increments.

#### 13.1.2. On Level

The display brightness can be adjusted to 3 levels: High / Medium / Low



Please note that your radio automatically dims the display after 30 seconds in standby mode to save energy. Pressing any button will restore the display brightness.

## 14. Comfort Mode / Senior Mode

To make operating the Albrecht DR 863 radio even easier, you can activate the **Senior Mode**. In Senior Mode it is virtually impossible to make an incorrect operation as almost all options and buttons are disabled. There is no longer any risk of the radio being adjusted "by accident."

When this mode is enabled, only the following functions are available:

- Turn on/off
- Adjust the volume
- Access favorite stations (number keys)

To activate the Senior Mode, open the main menu using the  button and select Senior Mode. Confirm the function, and a lock icon  will appear on the display. To deactivate it, quickly press the number keys **1 and then 3** in succession on the device or on the remote control.

**Note: Please be aware that when Senior Mode is enabled, only the first 5 saved favorite channels are available. Other channels or playback modes can no longer be used. Therefore, please add the channels to your favorites beforehand.**

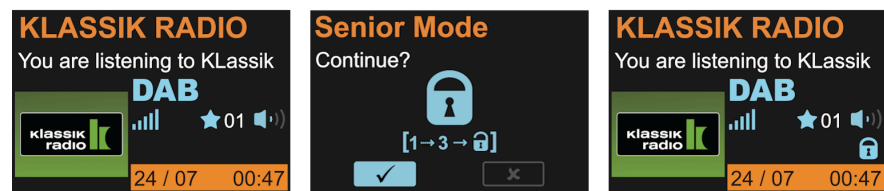

## 15. Alarm clock

You can set two different alarm times: **Alarm 1** and **Alarm 2**. Press **OK** to save the settings:

- **Enable:** Off / Once / Daily / Weekdays / Weekends
- **Time:** Set the hours using the dial, then press OK to set the minutes
- **Source:** Choose between buzzer / FM radio / DAB radio
- **Volume:** Select the volume at which you want to be woken up
- **Save:** Confirm your settings by clicking Save

When an alarm is set, a small alarm clock icon appears on the screen.

When the alarm goes off, you can press any button to activate the 5-minute snooze timer. To turn off the alarm, briefly press the  Standby button.

## 16. ASA alerts and location code



ASA (Automatic Safety Alert) is the new standard for official emergency announcements over the DAB network.

The DR 863 automatically receives all emergency announcements and plays them back if the current station is part of the ASA system.

Even in standby mode, the DR 863 continuously monitors for emergency announcements in the background and automatically turns on the radio if necessary. This ensures that you always receive the latest alerts. We therefore recommend keeping the device in standby mode at all times and never disconnecting it completely from the power supply.

ASA alerts can be tagged with a specific alert area so that only listeners in certain local, relevant areas receive the alert. To do this, your location must be stored in the device.

You can set your **ASA location code** at any time in the DAB settings. The area code consists of three blocks, each containing four digits from 1 to 8. This code indicates your location to within approximately one kilometer.

You can find your ASA location code at <https://asa.radio/>. There, you can search by address or use your smartphone's GPS feature.

**IMPORTANT:** If you do not enter a location code into the device, it will ignore all local announcements and play only national announcements. This means you may miss important announcements that apply specifically to your area. We strongly recommend that you enter your location code to ensure you receive all important announcements.

<https://asa.radio/>

Web portal for generating ASA location codes

## 17. Technical Specifications

Model number	DR 863
Description	DAB/DAB+/FM Radio
Advertisement	4.3-inch / 480x272 (16:9) color display
FM	87.5 to 108.0 MHz, supports RDS
DAB/DAB+	174–240 MHz (Band III)
Bluetooth	Version 5.4 / 2.4 GHz – 2.48 GHz
Max. transmit power	0 dBm
Connections	DC In (USB-C) Headphones (3.5 mm jack)
Speaker	4 watts RMS
Operating temperature	0°F to 104°F
Dimensions (L x W x H)	234 x 125 x 128 mm
Weight	1200 g

### Power supply:

Entrance	100–240 V AC, 50/60 Hz, max. 0.5 A
Exit	5.0 V, 1.5 A, 7.5 W 
Security class	II
Average active efficiency	85.19 %
Efficiency at low load (10%)	81.55 %
Idle power consumption	0.06 W

## 18. Safety Instructions

- Always protect the device from water and moisture. Do not expose the device to water or other liquids! If liquids accidentally get inside the device, it can cause serious damage. Unplug it from the power source immediately. Unplug the power cord and contact your dealer.
- Using the device in rooms or environments with high humidity and high temperatures can cause condensation to form inside the device. Condensation may damage the device under certain circumstances.
- Using the device in a dusty environment can damage its internal electronic components, causing it to malfunction.
- The device must be placed on a flat, stable surface and should not be exposed to vibrations.
- To reduce the risk of electric shock, do not remove the screws. This device contains no user-serviceable parts. Refer all maintenance to qualified service personnel.
- Use only the power adapter that came with the device.
- Avoid both extremely high and extremely low temperatures. Also, do not place the device near heat sources such as radiators or gas/electric stoves.
- Never touch the power plug or the device itself with wet hands. Never pull on the power cord when disconnecting the power supply from the power source.
- If you will not be using the device for an extended period of time (e.g., while on vacation), unplug it from the power outlet.
- If you use headphones, please keep in mind that excessive sound pressure or high volume from headphones or earbuds can cause hearing damage. Set the volume to a comfortable level that is not too loud. If you set the volume too high and use the headphones for an extended period of time, it can lead to hearing damage.
- Make sure the device's power cord is unplugged from the outlet before cleaning it.
- Never throw batteries or rechargeable batteries into a fire, as this can cause an explosion. Please place used batteries in the recycling bin, not in the regular household trash.
- Do not use scouring pads or abrasive cleaning agents, as these can damage the surface of the appliance.

## 19. Troubleshooting

Error	Solution
The device won't turn on	1. Make sure the power adapter is properly connected to the power outlet and to the radio.
No sound or low volume	1. Is the radio muted  ? 2. Turn up the volume.
No signal or static in DAB/FM mode.	1. Move the antenna to a different position. Make sure the antenna is fully extended. 2. Move the device to a different location.
Some buttons/functions can no longer be used	1. Is the radio in Senior Mode? You can tell if a "lock" icon is displayed on the screen. Turn off Senior Mode by quickly pressing buttons 1 and 3 in succession. 2. Reset the radio to its factory settings (see the „13. System settings“ on page 25) 3. The remote control is in "Comfort Mode". See Chapter 6 for instructions on how to change this setting.

## 20. Warranty and Recycling Information

We are required to include information with each device regarding disposal, statutory warranty provisions, and EC declarations of conformity, along with instructions on how to use the devices in different countries. You will therefore find this information in the text below.

### 20.1. 2-year statutory warranty from the date of purchase

The seller of this device provides you with a two-year statutory warranty from the date of purchase. This warranty covers all defects caused by faulty components or malfunctions that occur within the warranty period, but does not cover defects resulting from normal wear and tear, such as worn-out batteries, scratches on the display, housing defects, broken antennas, as well as defects caused by external factors, such as corrosion, power surges due to improper external power supply, or the use of unsuitable accessories. Likewise, defects resulting from improper use of the device are excluded from the warranty.

If you have a warranty claim, please contact the retailer where you purchased the device first, or contact our service partner directly. The retailer will either repair or replace your device, or provide you with the contact information for a service center that specializes in that device.

If you send in your device, please be sure to include your receipt as proof of purchase and describe the problem in as much detail as possible.

## 21. Electronic Waste Act and Recycling



European laws prohibit the disposal of defective or unusable devices in household trash. If you ever need to dispose of your device, please take it to one of the municipal collection points located throughout the area for recycling. This collection system is funded by the industry and ensures the environmentally responsible disposal and recycling of valuable raw materials.

### 21.1. CE Declaration of Conformity Standards and Guidelines



Alan Electronics GmbH hereby declares that the DR 863 radio model complies with Regulation 2014/53/EU. The full text of the EU Declaration of Conformity can be accessed at the following web address:

[www.service.alan-electronics.de/CE-Papiere](http://www.service.alan-electronics.de/CE-Papiere)

### 21.2. Battery Disposal Guidelines

The batteries used in this product contain chemicals that are harmful to the environment. To protect the environment, please dispose of used batteries in accordance with local laws or regulations. Do not dispose of batteries in regular household trash.

For more information, please contact your local authorities or the retailer where you purchased the product.

## 22. Service Address and Technical Hotline

**Alan Electronics GmbH**

**Service**

**Daimlerstr. 1g**

**63303 Dreieich**

**Germany**

You can reach the service hotline at 06103 / 9481 - 66 (standard rates for calls to German landlines) or by email at [service@albrecht-midland.de](mailto:service@albrecht-midland.de)

**Before you send back a device you suspect is defective, you can save time and shipping costs by first performing a few simple tests** (see the chapter at „19. Troubleshooting“ on page 30) or by contacting our hotline for assistance.

Errors and omissions excepted.

© 2026 Alan Electronics GmbH, Daimlerstr. 1g, 63303 Dreieich, Germany



# albrecht

DR 863

Radio numérique DAB+



Manuel d'utilisation

Français

albrecht

## Sommaire

1. Introduction.....	35
2. Pour commencer.....	35
3. Prise en charge vocale.....	35
4. Ce qui est inclus.....	35
5. Commandes radio.....	36
6. Télécommande.....	37
7. Fonctions de base.....	38
8. Écran.....	38
9. Menu principal.....	38
10. Mode radio numérique DAB+.....	38
10.1. Recherche de stations DAB+.....	38
10.2. Liste des stations.....	38
10.3. Enregistrer / Ouvrir les chaînes favorites.....	39
10.4. Diaporama DAB+.....	39
10.5. Menu DAB+.....	39
11. Mode radio FM.....	39
11.1. Recherche de stations FM.....	39
11.2. Liste des stations.....	39
11.3. Réglez manuellement la fréquence FM.....	40
11.4. Enregistrer / Ouvrir les chaînes favorites.....	40
11.5. Menu FM.....	40
12. Diffusion de musique en continu sans fil.....	40
13. Paramètres système.....	41
13.1. Rétroéclairage.....	41
13.1.1. Pause.....	41
13.1.2. Au même niveau.....	41
14. Mode Confort / Mode Senior.....	42
15. Réveil.....	42
16. Alertes ASA et code de localisation.....	43
17. Caractéristiques techniques.....	44
18. Consignes de sécurité.....	45
19. Dépannage.....	46
20. Informations sur la garantie et le recyclage.....	46
20.1. Garantie légale de 2 ans à compter de la date d'achat.....	46
21. Loi sur les déchets électroniques et le recyclage.....	47
21.1. Déclaration de conformité CE.....	47
21.2. Consignes relatives à l'élimination des piles.....	47
22. Adresse du service après-vente et assistance technique.....	47

## 1. Introduction

Merci d'avoir choisi la radio numérique Albrecht DR 863.

Nous avons conçu une radio qui se concentre sur les fonctionnalités essentielles pour offrir une expérience audio numérique exceptionnelle, ce qui la rend très facile à utiliser. Son utilisation est intuitive pour tout le monde, que ce soit via le panneau de commande ou la télécommande fournie.

De plus, l'affichage à l'écran a été entièrement repensé. En ne conservant que les informations les plus pertinentes, celles-ci peuvent désormais être présentées dans un format plus grand et plus clair.

## 2. Pour commencer

Déployez l'antenne à sa longueur maximale pour bénéficier d'une réception DAB/FM optimale.

Branchez le petit connecteur de l'adaptateur secteur dans le port USB-C IN situé à l'arrière de l'appareil, puis branchez l'adaptateur secteur dans une prise de courant. Appuyez sur le bouton rouge de veille «  » pour allumer l'appareil.

La première fois que vous allumerez la radio, vous devrez choisir la langue du menu. On vous demandera ensuite si vous souhaitez « activer la commande vocale ».

L'appareil va maintenant lancer automatiquement une recherche complète de toutes les stations DAB/DAB+ disponibles dans votre région.

La date et l'heure en mode veille sont réglées automatiquement dès que la radio capte un signal DAB.

Nous vous recommandons de saisir directement votre emplacement dans l'appareil pour recevoir des alertes ASA basées sur la localisation. Vous pouvez effectuer cette opération dans le menu DAB (voir „10.5. Menu DAB+“ à la page 39). Pour plus d'informations sur l'ASA, consultez le chapitre à l'adresse „16. Alertes ASA et code de localisation“ à la page 43.

## 3. Prise en charge vocale

Lorsque vous activez la prise en charge vocale, tous les éléments du menu seront lus à voix haute dans la langue que vous avez sélectionnée. Cela vous aide à utiliser la radio et à naviguer dans les menus.

Vous pouvez régler le volume du guidage vocal dans le menu principal (voir „13. Paramètres système“ à la page 41).





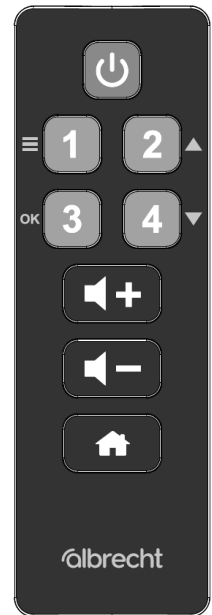
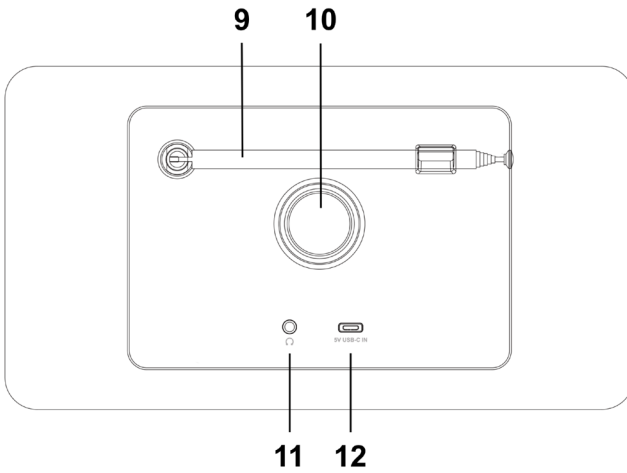
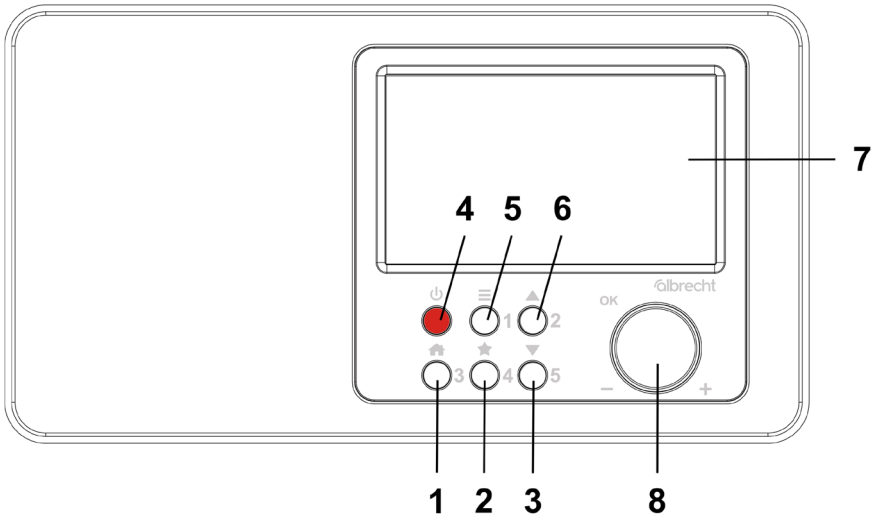

## 4. Ce qui est inclus

- Radio numérique ALBRECHT DR 863
- Adaptateur secteur USB-C
- Télécommande, avec 2 piles AAA
- Manuel d'utilisation











## 5. Commandes radio



Non.	Description	Caractéristiques
1		Ouvre le menu principal (pour changer de mode)
2		Appui court : ouvre le menu Favoris Appui long : Ajouter aux favoris
3		Ouvrir la liste des stations / changer de fréquence FM
4		Appuyez brièvement pour allumer ou éteindre la radio (mode veille)
5		Appui court : afficher les informations sur la station en cours Appui long : ouvrir le menu des paramètres
6		Ouvrir la liste des stations / changer de fréquence FM
7	Écran	Affiche toutes les informations concernant la station ou le morceau en cours
8	Bouton de réglage OK / + / -	Tournez pour régler le volume / Naviguer dans les menus Appuyez pour confirmer votre choix dans les menus
9	Antenne	Déployez l'antenne télescopique pour obtenir la meilleure réception possible
10	Bass-reflex	Ouverture bass-reflex pour un son puissant
11		prise jack 3,5 mm
12	Entrée USB-C	Prise d'alimentation pour l'adaptateur secteur USB-C
	Touches numériques 1 à 5	Ne fonctionnent qu'en mode Confort : pour accéder à vos stations préférées

## 6. Télécommande

La télécommande peut fonctionner en **mode Standard** (par défaut) ou en **mode Confort**. Nous vous recommandons d'utiliser le mode Confort si vous utilisez également la radio en mode Confort. Pour changer de mode sur la télécommande, maintenez enfoncé le bouton **HOME** de l' pendant 5 secondes. Le bouton **Standby** de l' clignotera deux fois pour confirmer l'opération.

Non.	bouton	Fonctionnement en mode standard	Fonctionnement en mode Confort
1		Allume ou éteint la radio (mode veille)	Allume ou éteint la radio (mode veille)
2	1 / 	Appui court : modifier les informations sur la chaîne Appui long : Ouvrir les paramètres	Ouvrir les favoris 1
3	2 / 	DAB : Ouvrir la liste des stations FM : Rechercher la prochaine station disponible Faire défiler vers le haut dans les menus	Ouvrir les favoris 2
4	3 / OK	Confirmer une sélection dans les menus FM : Appuyez sur ce bouton et maintenez-le enfoncé pour lancer une analyse complète	Ouvrir les favoris 3
5	4 / 	DAB : Ouvrir la liste des stations FM : Rechercher une station précédente Faites défiler les menus vers le bas	Ouvrir les favoris 4
6		Augmente le volume	Augmente le volume
7		Baisse le volume	Baisse le volume
8		Ouvre l'écran principal (Changer de mode)	Aucune fonction

## 7. Fonctions de base

- Appuyez sur le bouton rouge de veille (⏻) pour allumer la radio. Appuyez à nouveau sur ce bouton pour mettre la radio en mode veille.
- Tournez le bouton pour régler le volume.
- Dans chaque menu, vous pouvez valider votre sélection en appuyant sur le bouton rotatif (OK).
- Appuyez sur le bouton « 🏠 » pour accéder au menu principal. Vous pouvez y sélectionner le mode de réception (DAB+/FM/streaming musical).
- Pour enregistrer une chaîne dans vos favoris, maintenez enfoncée l'une des touches numériques de la télécommande pendant environ 2 secondes. Pour accéder à un favori ultérieurement, il suffit d'appuyer brièvement sur la touche correspondante.

## 8. Écran



Nom de la station
Artiste / Chanson du moment
Mode réception
Puissance du signal / Favoris / Volume
Mode senior activé
Date / Heure

## 9. Menu principal

Appuyez sur le 🏠 bouton pour ouvrir le menu principal. Vous pouvez y accéder aux différents modes de fonctionnement de l'appareil, consulter vos favoris, configurer les paramètres et les alarmes, et activer le mode Confort (mode Senior).

## 10. Mode radio numérique DAB+

### 10.1. Recherche de stations DAB+

Lors de sa première utilisation, la radio effectue automatiquement un balayage complet des stations.

Si vous souhaitez effectuer une nouvelle recherche des chaînes ultérieurement (par exemple après un déménagement), maintenez le bouton rotatif enfoncé pendant environ 2 secondes ou sélectionnez l'option « Recherche complète » dans les paramètres.

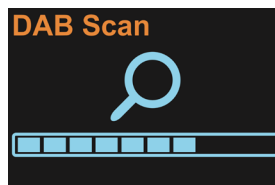



### 10.2. Liste des stations

Une fois la recherche des chaînes terminée, vous pouvez consulter toutes les chaînes actuellement disponibles dans la liste des chaînes en appuyant sur l'une des touches fléchées ▲/▼.

Utilisez le bouton rotatif de la radio ou les touches fléchées ▲/▼ de la télécommande pour parcourir la liste des stations, puis appuyez sur OK pour valider votre sélection.

### 10.3. Enregistrer / Ouvrir les chaînes favorites

Pour enregistrer la station DAB+ en cours d'écoute dans vos favoris, maintenez le bouton «  » enfoncé pendant environ 2 secondes. Sélectionnez ensuite un emplacement de mémoire disponible et confirmez votre choix en appuyant sur **OK**. Vous pouvez également maintenir enfoncée l'une des touches numériques de la télécommande.

Pour accéder à un favori ultérieurement, il suffit d'appuyer brièvement sur le bouton correspondant de la télécommande ou de sélectionner une chaîne dans le menu **FAVORIS**. Vous pouvez accéder à ce menu en appuyant sur le bouton «  » de l'appareil ou via le menu principal.

### 10.4. Diaporama DAB+

Si la station en cours affiche un logo ou une pochette d'album, vous pouvez appuyer sur **OK** pour agrandir le logo en plein écran. Appuyez à nouveau sur ce bouton pour revenir à l'écran de lecture.

### 10.5. Menu DAB+

En mode DAB+, maintenez enfoncé le bouton **MENU**  pendant 2 secondes pour ouvrir le menu DAB+. De là, vous pouvez accéder à la **liste des stations** ou lancer une nouvelle **recherche de stations**. Vous pouvez également **trier la liste des stations** par multiplex, par nom ou par disponibilité actuelle. La fonction **DRC** (Dynamic Range Compression) réduit la différence de volume entre les passages calmes et les passages forts du programme et peut être réglée sur deux niveaux d'intensité. L'option de menu « **Prune** » vous permet de supprimer de la liste des stations les stations DAB+ actuellement indisponibles. L'option de menu « **ASA Location Code** » vous permet de configurer votre emplacement pour les alertes ASA basées sur la localisation (pour plus d'informations sur l'ASA, voir le chapitre « „16. Alertes ASA et code de localisation“ à la page 43 »). Enfin, vous pouvez également accéder aux **paramètres généraux** directement depuis ce menu.

## 11. Mode radio FM

L'icône en forme de barre au milieu de l'écran indique la puissance du signal FM reçu par l'appareil.

### 11.1. Recherche de stations FM

Lors de sa première utilisation, la radio effectue automatiquement un balayage complet des stations.

Si vous souhaitez effectuer un nouveau balayage des chaînes ultérieurement (par exemple après un déménagement), appuyez sur le bouton rotatif pendant environ 2 secondes.

### 11.2. Liste des stations

Une fois la recherche des chaînes terminée, vous pouvez consulter toutes les chaînes actuellement disponibles dans la liste des chaînes. Pour ce faire, sélectionnez l'option « **Liste des chaînes** » dans le menu principal. Vous pouvez accéder au menu principal en appuyant sur le bouton «  » et en le maintenant enfoncé.

Utilisez le bouton rotatif de la radio ou les touches **fléchées**  /  de la télécommande pour parcourir la liste des stations, puis appuyez sur **OK** pour valider votre choix.

### 11.3. Réglez manuellement la fréquence FM

Utilisez les touches ▲/▼ de la télécommande pour modifier la fréquence FM par incréments de 0,05 MHz. Maintenez l'une des touches fléchées enfoncée pour rechercher automatiquement la prochaine station disponible.

Vous pouvez également lancer la recherche de stations directement depuis la radio. Appuyez brièvement sur le bouton rotatif. La recherche s'arrêtera automatiquement sur la prochaine station

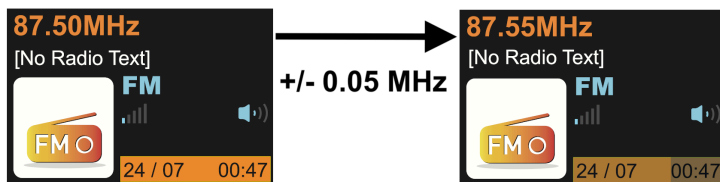

disponible.

### 11.4. Enregistrer / Ouvrir les chaînes favorites

Les stations FM peuvent également être enregistrées dans les favoris pour un accès rapide. La procédure est la même que pour les stations DAB ; voir le chapitre „Enregistrer / Ouvrir les chaînes favorites“ à la page 39. Les stations DAB+ et FM peuvent être enregistrées ensemble dans la liste des favoris. Au total, 60 emplacements de mémoire sont disponibles.

### 11.5. Menu FM

En mode FM, appuyez sur le bouton **MENU** ≡ pour ouvrir le menu FM. De là, vous pouvez accéder à la **liste des stations** ou lancer un nouveau **balayage complet**. L'option de menu « **Seuil de balayage** » vous permet de choisir si seuls les signaux puissants ou toutes les stations détectées doivent être pris en compte dans la recherche de stations. L'option de menu « **Paramètres audio** » détermine si les stations stéréo doivent être utilisées ou si la lecture est limitée aux stations mono. Enfin, vous pouvez également accéder aux **paramètres généraux du système** directement depuis ce menu.

## 12. Diffusion de musique en continu sans fil

Vous pouvez écouter sans fil n'importe quel contenu audio à partir d'un téléphone portable compatible **Bluetooth**. Pour ce faire, sélectionnez le mode **Bluetooth** dans le menu principal. Vous pouvez ensuite sélectionner l'appareil « ALBRECHT DR 863 » sur votre téléphone portable. Pour obtenir des instructions détaillées sur l'utilisation de votre téléphone portable, veuillez vous reporter au manuel d'utilisation de l'appareil.

## 13. Paramètres système

Accédez aux paramètres système depuis le menu principal ou depuis les menus spécifiques des différents modes de fonctionnement.

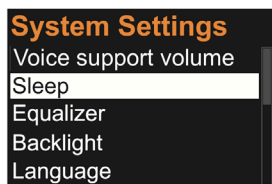

Vous pouvez configurer ici les paramètres suivants :

- Rég lage du volume de la commande vocale (Désactivé / Faible / Moyen / Élevé)
- Réveil : voir le chapitre „15. Réveil“ à la page 42)
- Minuterie de mise en veille: sélectionnez une durée après laquelle la radio s'éteindra automatiquement
- Égaliseur: choisissez parmi huit préréglages
- Rétroéclairage : régler la luminosité de l'écran (voir le chapitre „13.1. Rétroéclairage“ à la page 41)
- Langue: vous pouvez choisir entre l'allemand, l'anglais, le turc, le français, le norvégien, l'italien, le tchèque, le néerlandais et le danois.
- Réinitialiser la radio aux paramètres d'usine
- Afficher la version actuelle du logiciel

Appuyez à nouveau sur le bouton **MENU**  si vous souhaitez quitter le menu principal sans effectuer de sélection.

### 13.1. Rétroéclairage

#### 13.1.1. Pause

Définissez le délai après lequel votre appareil réduit la luminosité de l'écran lorsqu'il est en cours d'utilisation.

Sélectionnez « Pas de gradation » ou une gradation après « 10 secondes », jusqu'à un maximum de « 180 secondes », par paliers de différentes durées.

#### 13.1.2. Au même niveau

La luminosité de l'écran peut être réglée sur 3 niveaux : Élevée / Moyenne / Faible



Veillez noter que votre autoradio réduit automatiquement la luminosité de l'écran après 30 secondes en mode veille afin d'économiser de l'énergie. Il suffit d'appuyer sur n'importe quelle touche pour rétablir la luminosité de l'écran.

## 14. Mode Confort / Mode Senior

Pour faciliter encore davantage l'utilisation de la radio Albrecht DR 863, vous pouvez activer le **mode Senior**. En mode Senior, il est pratiquement impossible de commettre une erreur, car presque toutes les options et tous les boutons sont désactivés. Il n'y a donc plus aucun risque que la radio soit réglée « par inadvertance ».

Lorsque ce mode est activé, seules les fonctions suivantes sont disponibles :

- Activer/désactiver
- Régler le volume
- Accéder aux stations favorites (touches numériques)

Pour activer le mode Senior, ouvrez le menu principal à l'aide du  bouton et sélectionnez Mode Senior. Confirmez la fonction, et une icône de cadenas  apparaîtra à l'écran. Pour le désactiver, appuyez rapidement sur les touches numériques **1 puis 3** à la suite sur l'appareil ou sur la télécommande.

**Remarque : veuillez noter que lorsque le mode Senior est activé, seules les 5 premières chaînes enregistrées dans vos favoris sont disponibles. Les autres chaînes ou modes de lecture ne peuvent plus être utilisés. Veuillez donc ajouter au préalable les chaînes de votre choix à vos favoris.**



## 15. Réveil

Vous pouvez régler deux heures de réveil différentes : **Réveil 1** et **Réveil 2**. Appuyez sur **OK** pour enregistrer les réglages :

- **Activer** : Désactivé / Une fois / Tous les jours / En semaine / Le week-end
- **Heure** : réglez les heures à l'aide du cadran, puis appuyez sur OK pour régler les minutes
- **Source** : **Choisissez** l' e entre le signal sonore, la radio FM et la radio DAB
- **Volume** : sélectionnez le volume auquel vous souhaitez être réveillé
- **Enregistrer** : **confirmez** vos paramètres en cliquant sur « Enregistrer »

Lorsqu'une alarme est programmée, une petite icône représentant un réveil apparaît à l'écran.

Lorsque l'alarme se déclenche, vous pouvez appuyer sur n'importe quel bouton pour activer la fonction de répétition de 5 minutes. Pour désactiver l'alarme, appuyez brièvement sur le bouton « Standby » de l'  .

## 16. Alertes ASA et code de localisation



L'ASA (Automatic Safety Alert) est la nouvelle norme applicable aux annonces d'urgence officielles diffusées sur le réseau DAB.

Le DR 863 capte automatiquement toutes les annonces d'urgence et les diffuse si la station actuellement écoutée fait partie du système ASA.

Même en mode veille, le DR 863 surveille en permanence les annonces d'urgence en arrière-plan et allume automatiquement la radio si nécessaire. Cela vous garantit de toujours recevoir les dernières alertes. Nous vous recommandons donc de laisser l'appareil en mode veille en permanence et de ne jamais le débrancher complètement de l'alimentation électrique.

Les alertes ASA peuvent être associées à une zone d'alerte spécifique afin que seuls les abonnés situés dans certaines zones locales concernées reçoivent l'alerte. Pour cela, votre position doit être enregistrée dans l'appareil.

Vous pouvez définir votre **code de localisation ASA** à tout moment dans les paramètres DAB. Ce code se compose de trois blocs, chacun contenant quatre chiffres compris entre 1 et 8. Il permet de localiser votre position à environ un kilomètre près.

Vous pouvez trouver votre code de localisation ASA sur <https://asa.radio/>. Sur ce site, vous pouvez effectuer une recherche par adresse ou utiliser la fonction GPS de votre smartphone.

**IMPORTANT** : si vous n'entrez pas de code régional dans l'appareil, celui-ci ignorera toutes les annonces locales et ne diffusera que les annonces nationales. Vous risquez ainsi de manquer des annonces importantes qui concernent spécifiquement votre région. Nous vous recommandons vivement d'entrer votre code régional afin de vous assurer de recevoir toutes les annonces importantes.



<https://asa.radio/>

Portail Web permettant de générer des codes de localisation ASA

## 17. Caractéristiques techniques

Référence	DR 863
Description	Radio DAB/DAB+/FM
Publicité	Écran couleur de 4,3 pouces / 480 x 272 (16:9)
FM	87,5 à 108,0 MHz, compatible RDS
DAB/DAB+	174–240 MHz (bande III)
Bluetooth	Version 5.4 / 2,4 GHz – 2,48 GHz
Puissance d'émission maximale	0 dBm
Connexions	Entrée CC (USB-C) Casque (prise jack 3,5 mm)
Conférencier	4 watts RMS
Température de fonctionnement	de -18 °C à 40 °C
Dimensions (L x l x H)	234 × 125 × 128 mm
Poids	1200 g

### Alimentation électrique :

Entrée	100–240 V CA, 50/60 Hz, max. 0,5 A
Sortie	5,0 V, 1,5 A, 7,5 W  
Classe de sécurité	II
Rendement moyen en fonctionnement	85.19 %
Rendement à faible charge (10 %)	81.55 %
Consommation électrique en veille	0.06 W

## 18. Consignes de sécurité

- Protégez toujours l'appareil de l'eau et de l'humidité. Ne l'exposez pas à l'eau ou à d'autres liquides ! Si des liquides pénètrent accidentellement à l'intérieur de l'appareil, cela peut causer de graves dommages. Débranchez-le immédiatement de la prise de courant. Débranchez le cordon d'alimentation et contactez votre revendeur.
- L'utilisation de l'appareil dans des pièces ou des environnements où le taux d'humidité et la température sont élevés peut entraîner la formation de condensation à l'intérieur de l'appareil. Dans certaines circonstances, cette condensation peut endommager l'appareil.
- L'utilisation de l'appareil dans un environnement poussiéreux peut endommager ses composants électroniques internes et entraîner un dysfonctionnement.
- L'appareil doit être posé sur une surface plane et stable et ne doit pas être exposé à des vibrations.
- Pour réduire le risque d'électrocution, ne retirez pas les vis. Cet appareil ne contient aucune pièce pouvant être réparée par l'utilisateur. Confiez toute intervention de maintenance à un technicien qualifié.
- Utilisez uniquement l'adaptateur secteur fourni avec l'appareil.
- Évitez les températures extrêmement élevées ou extrêmement basses. De même, ne placez pas l'appareil à proximité de sources de chaleur telles que des radiateurs ou des cuisinières à gaz ou électriques.
- Ne touchez jamais la fiche d'alimentation ou l'appareil lui-même avec les mains mouillées. Ne tirez jamais sur le cordon d'alimentation pour débrancher l'appareil de la prise de courant.
- Si vous ne comptez pas utiliser l'appareil pendant une longue période (par exemple, pendant vos vacances), débranchez-le de la prise électrique.
- Si vous utilisez un casque ou des écouteurs, n'oubliez pas qu'une pression acoustique excessive ou un volume trop élevé peut endommager votre audition. Réglez le volume à un niveau confortable, sans qu'il soit trop fort. Si vous réglez le volume trop fort et que vous utilisez le casque ou les écouteurs pendant une période prolongée, cela peut entraîner des lésions auditives.
- Assurez-vous que le cordon d'alimentation de l'appareil est débranché de la prise avant de le nettoyer.
- Ne jetez jamais de piles ou de batteries rechargeables au feu, car cela pourrait provoquer une explosion. Veuillez déposer les piles usagées dans le bac de recyclage, et non dans les ordures ménagères.
- N'utilisez pas de tampons à récurer ni de produits nettoyants abrasifs, car ceux-ci pourraient endommager la surface de l'appareil.

## 19. Dépannage

Erreur	Solution
L'appareil ne s'allume pas	1. Assurez-vous que l'adaptateur secteur est correctement branché à la prise de courant et à la radio.
Pas de son ou volume faible	1. La radio est-elle en mode silencieux  ? 2. Montez le son.
Pas de signal ou bruit de fond en mode DAB/FM.	1. Changez la position de l'antenne. Assurez-vous que l'antenne est complètement déployée. 2. Déplacez l'appareil à un autre endroit.
Certaines commandes ou fonctions ne sont plus disponibles	1. La radio est-elle en mode Senior ? Vous pouvez le vérifier en regardant si une icône « cadenas » s'affiche à l'écran. Pour désactiver le mode Senior, appuyez rapidement et successivement sur les boutons 1 et 3. 2. Réinitialisez la radio aux paramètres d'usine (voir le site „13. Paramètres système“ à la page 41) 3. La télécommande est en « mode Confort ». Reportez-vous au chapitre 6 pour savoir comment modifier ce réglage.

## 20. Informations sur la garantie et le recyclage

Nous sommes tenus de joindre à chaque appareil des informations concernant son élimination, les dispositions légales en matière de garantie et les déclarations de conformité CE, ainsi que des instructions d'utilisation dans différents pays. Vous trouverez donc ces informations dans le texte ci-dessous.

### 20.1. Garantie légale de 2 ans à compter de la date d'achat

Le vendeur de cet appareil vous offre une garantie légale de deux ans à compter de la date d'achat. Cette garantie couvre tous les défauts causés par des composants défectueux ou des dysfonctionnements survenant pendant la période de garantie, mais ne couvre pas les défauts résultant d'une usure normale, tels que les batteries usées, les rayures sur l'écran, les défauts du boîtier, les antennes cassées, ainsi que les défauts causés par des facteurs externes, tels que la corrosion, les surtensions dues à une alimentation électrique externe inadaptée ou l'utilisation d'accessoires inappropriés. De même, les défauts résultant d'une utilisation inappropriée de l'appareil sont exclus de la garantie.

Si vous souhaitez faire valoir votre garantie, veuillez d'abord contacter le revendeur auprès duquel vous avez acheté l'appareil, ou contacter directement notre partenaire de service après-vente. Le revendeur se chargera soit de réparer ou de remplacer votre appareil, soit de vous communiquer les coordonnées d'un centre de service après-vente spécialisé dans ce type d'appareil.

Si vous nous envoyez votre appareil, veuillez à joindre votre ticket de caisse comme preuve d'achat et à décrire le problème de manière aussi détaillée que possible.

## 21. Loi sur les déchets électroniques et le recyclage



La législation européenne interdit de jeter les appareils défectueux ou hors d'usage avec les ordures ménagères. Si vous devez vous débarrasser de votre appareil, veuillez l'apporter à l'un des points de collecte municipaux répartis dans toute la région afin qu'il soit recyclé. Ce système de collecte est financé par l'industrie et garantit une élimination respectueuse de l'environnement ainsi que le recyclage des matières premières précieuses.

### 21.1. Déclaration de conformité CE



#### Normes et lignes directrices

La société Alan Electronics GmbH déclare par la présente que le modèle de radio DR 863 est conforme au règlement (UE) n° 2014/53. Le texte intégral de la déclaration de conformité de l'UE est disponible à l'adresse suivante :

[www.service.alan-electronics.de/CE-Papiere](http://www.service.alan-electronics.de/CE-Papiere)

### 21.2. Consignes relatives à l'élimination des piles

Les piles utilisées dans ce produit contiennent des substances chimiques nocives pour l'environnement. Afin de protéger l'environnement, veuillez éliminer les piles usagées conformément à la législation ou à la réglementation locale. Ne jetez pas les piles avec les ordures ménagères.

Pour plus d'informations, veuillez contacter les autorités locales ou le magasin où vous avez acheté le produit.

## 22. Adresse du service après-vente et assistance technique

Alan Electronics GmbH

Service

Daimlerstr. 1g

63303 Dreieich

Allemagne

Vous pouvez joindre le service d'assistance téléphonique au 06103 / 9481 - 66 (tarifs normaux pour les appels vers les lignes fixes allemandes) ou par e-mail à [adresse\\_service@albrecht-midland.de](mailto:adresse_service@albrecht-midland.de)

**Avant de renvoyer un appareil que vous soupçonnez d'être défectueux, vous pouvez gagner du temps et réduire vos frais d'expédition en effectuant d'abord quelques tests simples** ( voir le chapitre à l'adresse „19. Dépannage“ à la page 46) ou en contactant notre service d'assistance téléphonique pour obtenir de l'aide.

Sous réserve d'erreurs et d'omissions.

© 2026 Alan Electronics GmbH, Daimlerstr. 1g, 63303 Dreieich, Allemagne



# albrecht

DR 863

Radio digitale DAB+



Manuale d'uso

Italiano

albrecht

## Indice

1. Introduzione.....	51
2. Per iniziare.....	51
3. Supporto vocale.....	51
4. Cosa è incluso .....	51
5. Comandi radio .....	52
6. Telecomando .....	53
7. Funzioni di base .....	54
8. Schermo .....	54
9. Menu principale .....	54
10. Modalità radio digitale DAB+ .....	54
10.1. Ricerca stazioni DAB+.....	54
10.2. Elenco delle stazioni.....	54
10.3. Salva / Apri canali preferiti.....	55
10.4. Presentazione DAB+ .....	55
10.5. Menu DAB+ .....	55
11. Modalità radio FM.....	55
11.1. Ricerca stazioni FM .....	55
11.2. Elenco delle stazioni .....	55
11.3. Impostare manualmente la frequenza FM.....	56
11.4. Salva / Apri canali preferiti .....	56
11.5. Menu FM.....	56
12. Riproduzione musicale in streaming wireless.....	56
13. Impostazioni di sistema .....	57
13.1. Retroilluminazione.....	57
13.1.1. Pausa .....	57
13.1.2. Al piano.....	57
14. Modalità Comfort / Modalità Senior .....	58
15. Sveglia.....	58
16. Avvisi ASA e codice di localizzazione .....	59
17. Specifiche tecniche.....	60
18. Istruzioni di sicurezza .....	61
19. Risoluzione dei problemi .....	62
20. Informazioni sulla garanzia e sul riciclaggio .....	62
20.1. Garanzia legale di 2 anni a partire dalla data di acquisto.....	62
21. Legge sui rifiuti elettronici e riciclaggio.....	63
21.1. Dichiarazione di conformità CE .....	63
21.2. Linee guida per lo smaltimento delle batterie.....	63
22. Indirizzo del servizio assistenza e numero verde dell'assistenza tecnica .....	63

## 1. Introduzione

Grazie per aver scelto la radio digitale Albrecht DR 863.

Abbiamo sviluppato una radio che si concentra sulle funzionalità essenziali necessarie per un'esperienza radiofonica digitale di qualità, rendendola molto facile da usare. La radio è intuitiva e chiunque può utilizzarla tramite il pannello di controllo o il telecomando in dotazione.

Inoltre, l'interfaccia su schermo è stata completamente riprogettata. Limitando la visualizzazione alle sole informazioni più rilevanti, queste possono ora essere presentate in un formato più ampio e chiaro.

## 2. Per iniziare

Estendi l'antenna fino alla sua massima lunghezza per ottenere la migliore ricezione DAB/FM.

Collega il connettore piccolo dell'alimentatore alla porta USB-C IN sul retro del dispositivo, quindi collega l'alimentatore a una presa di corrente. Premi il pulsante rosso di standby "⏻" per accendere il dispositivo.

La prima volta che accendi la radio, dovrai selezionare la lingua dei menu. Ti verrà quindi chiesto se desideri «attivare il supporto vocale».

Il dispositivo eseguirà ora automaticamente una scansione completa di tutte le stazioni DAB/DAB+ disponibili nella tua zona.

La data e l'ora in modalità standby vengono impostate automaticamente non appena la radio rileva un segnale DAB.

Si consiglia di inserire la propria posizione direttamente nel dispositivo per ricevere gli avvisi ASA basati sulla posizione. È possibile farlo dal menu DAB (vedere „10.5. Menu DAB+“ alla pagina 55). Per ulteriori informazioni su ASA, consultare il capitolo all'indirizzo „16. Avvisi ASA e codice di localizzazione“ alla pagina 59.

## 3. Supporto vocale

Quando si attiva il supporto vocale, tutte le voci di menu verranno lette ad alta voce nella lingua selezionata. Ciò consente di utilizzare la radio e di navigare nei menu.

È possibile regolare il volume della guida vocale dal menu principale (vedere „13. Impostazioni di sistema“ alla pagina 57).





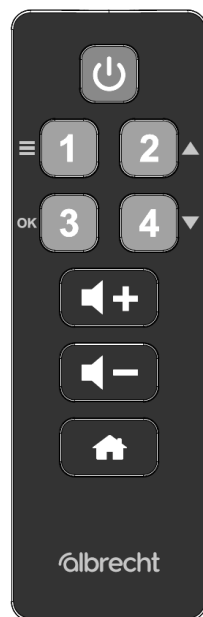
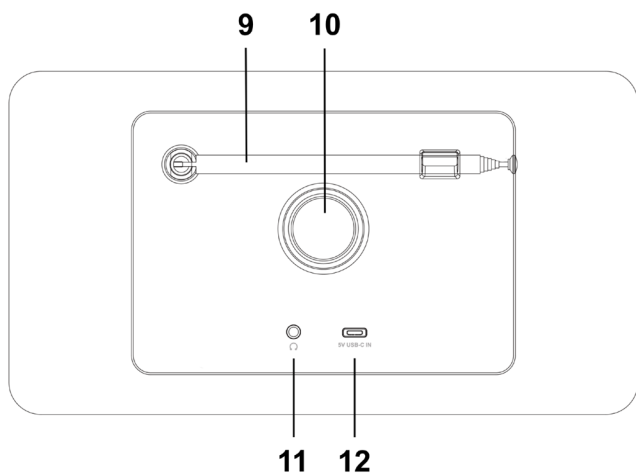
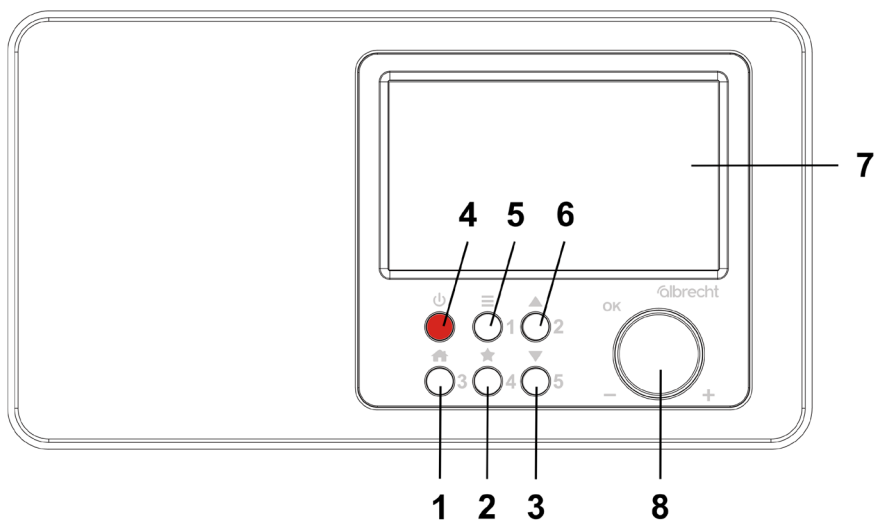

## 4. Cosa è incluso

- Radio digitale ALBRECHT DR 863
- Alimentatore USB-C
- Telecomando, con 2 batterie AAA incluse
- Manuale d'uso











## 5. Comandi radio



No.	Descrizione	Caratteristiche
1		Apri il menu principale (per cambiare modalità)
2		Pressione breve: apre il menu Preferiti Tocca a lungo: Aggiungi ai preferiti
3		Apri l'elenco delle stazioni / cambia la frequenza FM
4		Premere brevemente per accendere o spegnere la radio (modalità standby)
5		Pressione breve: cambia le informazioni relative alla stazione corrente Tocca a lungo: apri il menu delle impostazioni
6		Apri l'elenco delle stazioni / cambia la frequenza FM
7	Schermo	Mostra tutte le informazioni relative alla stazione/brano corrente
8	Manopola OK / + / -	Ruotare per regolare il volume / Navigare nei menu Premi per confermare la selezione nei menu
9	Antenna	Estendi l'antenna telescopica per ottenere la migliore ricezione possibile
10	Bass reflex	Apertura bass reflex per un suono potente
11		Preso per cuffie da 3,5 mm
12	Ingresso USB-C	Preso di alimentazione per l'alimentatore USB-C
	Tasti numerici da 1 a 5	Sono attivi solo in modalità Comfort: per sintonizzarti sulle tue stazioni preferite

## 6. Telecomando

Il telecomando può funzionare in **modalità Standard** (impostazione predefinita) o in **modalità Comfort**. Si consiglia di utilizzare la modalità Comfort se anche la radio è impostata su tale modalità. Per cambiare la modalità del telecomando, tenere premuto il pulsante **HOME** dell'  sul telecomando per 5 secondi. Il pulsante **Standby** dell'  lampeggerà due volte a conferma dell'operazione.

No.	Pulsante	Funzionamento in modalità standard	Funzionamento in modalità Comfort
1		Accende o spegne la radio (messa in standby)	Accende o spegne la radio (messa in standby)
2	1 / 	Pressione breve: modifica delle informazioni sul canale Tocca a lungo: apri le impostazioni	Apri Preferiti 1
3	2 / 	DAB: Apri l'elenco delle stazioni FM: Trova la prossima stazione disponibile Scorrere verso l'alto nei menu	Apri Preferiti 2
4	3 / OK	Confermare una selezione nei menu FM: Tenere premuto per eseguire una scansione completa	Apri Preferiti 3
5	4 / 	DAB: Apri l'elenco delle stazioni FM: Ricerca della stazione precedente Scorrere verso il basso nei menu	Apri Preferiti 4
6		Aumenta il volume	Aumenta il volume
7		Abbassa il volume	Abbassa il volume
8		Apri la schermata principale (Cambia modalità)	<i>Nessuna funzione</i>

## 7. Funzioni di base

- Premere il pulsante rosso di standby (⏻) per accendere la radio. Premere nuovamente il pulsante per mettere la radio in modalità standby.
- Girare la manopola per regolare il volume.
- In ogni menu, puoi confermare la tua selezione premendo la manopola (OK).
- Premere il tasto « 🏠 » per accedere al menu principale. Da qui è possibile selezionare la modalità di ricezione (DAB+/FM/streaming musicale).
- Per aggiungere un canale ai **preferiti**, tieni premuto uno dei tasti numerici del telecomando per circa 2 secondi. Per accedere in seguito a un canale aggiunto ai preferiti, basta premere brevemente il tasto corrispondente.

## 8. Schermo



Nome della stazione
Artista / Brano attuale
Modalità ricezione
Potenza del segnale / Preferiti / Volume
Modalità Senior attivata
Data / Ora

## 9. Menu principale

Premi il 🏠 pulsante per aprire il menu principale. Da qui è possibile accedere alle diverse modalità operative del dispositivo, visualizzare i preferiti, configurare le impostazioni e gli allarmi e attivare la Modalità Comfort (Modalità Senior).

## 10. Modalità radio digitale DAB+

### 10.1. Ricerca stazioni DAB+

La radio esegue automaticamente una scansione completa delle stazioni al primo utilizzo.

Se desideri eseguire un'altra ricerca dei canali in un secondo momento (ad esempio dopo un trasloco), tieni premuta la manopola per circa 2 secondi oppure seleziona l'opzione «Ricerca completa» nelle impostazioni.

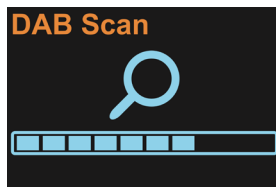



### 10.2. Elenco delle stazioni

Una volta completata la ricerca dei canali, è possibile visualizzare tutti i canali attualmente disponibili nell'elenco delle stazioni premendo uno dei tasti freccia ▲/▼.

Utilizza la manopola della radio o i tasti **freccia** ▲/▼ sul telecomando per scorrere l'elenco delle stazioni e premi **OK** per confermare la selezione.

### 10.3. Salva / Apri canali preferiti

Per salvare la stazione DAB+ attualmente in ascolto tra i preferiti, tenere premuto il tasto «  » per circa 2 secondi. Selezionare quindi uno degli slot di memoria disponibili e confermare la scelta premendo **OK**. In alternativa, tenere premuto uno dei tasti numerici sul telecomando.

Per accedere in un secondo momento a un canale preferito, basta premere brevemente il pulsante corrispondente sul telecomando oppure selezionare un canale dal menu **PREFERITI**. È possibile accedere a questo menu premendo il pulsante  sul dispositivo oppure tramite il menu principale.

### 10.4. Presentazione DAB+

Se la stazione attualmente in riproduzione mostra il logo della stazione o la copertina dell'album, puoi premere **OK** per ingrandire il logo a schermo intero. Premi nuovamente il pulsante per tornare alla schermata di riproduzione.

### 10.5. Menu DAB+

In modalità DAB+, tenere premuto il tasto **MENU dell'**  e per 2 secondi per aprire il menu DAB+. Da lì è possibile accedere **all'elenco delle stazioni** o avviare una nuova **ricerca di stazioni**. È inoltre possibile **ordinare l'elenco delle stazioni** per multiplex, nome o disponibilità attuale. La funzione **DRC** (Dynamic Range Compression) riduce la differenza di volume tra le parti più silenziose e quelle più rumorose del programma e può essere configurata su due livelli di intensità. L'opzione di menu **"Prune"** consente di rimuovere dall'elenco delle stazioni le stazioni DAB+ attualmente non disponibili. L'opzione di menu **"ASA Location Code"** consente di configurare la propria posizione per gli avvisi ASA basati sulla posizione (per ulteriori informazioni su ASA, consultare il capitolo „16. Avvisi ASA e codice di localizzazione“ alla pagina 59). Infine, è possibile accedere alle **impostazioni generali** direttamente da questo menu.

## 11. Modalità radio FM

L'icona a forma di barra al centro dello schermo indica la potenza del segnale FM ricevuto dal dispositivo.

### 11.1. Ricerca stazioni FM

La radio esegue automaticamente una scansione completa delle stazioni al primo utilizzo.

Se desideri eseguire nuovamente la ricerca dei canali in un secondo momento (ad esempio dopo un trasloco), premi la manopola per circa 2 secondi.

### 11.2. Elenco delle stazioni

Una volta completata la ricerca dei canali, è possibile visualizzare tutti i canali attualmente disponibili nell'elenco delle stazioni. Per farlo, selezionare l'opzione " **Elenco stazioni** " dal menu principale. È possibile accedere al menu principale tenendo premuto il pulsante .

Utilizza la manopola della radio o i tasti **freccia**  /  sul telecomando per scorrere l'elenco delle stazioni, quindi premi **OK** per confermare la selezione.

### 11.3. Impostare manualmente la frequenza FM

Utilizza i pulsanti ▲/▼ sul sito o sul telecomando per modificare la frequenza FM con incrementi di 0,05 MHz. Tieni premuto uno dei pulsanti freccia per cercare automaticamente la stazione successiva.

In alternativa, puoi avviare la ricerca delle stazioni direttamente dalla radio. Premi brevemente la manopola. La ricerca si interromperà automaticamente alla prima stazione disponibile.

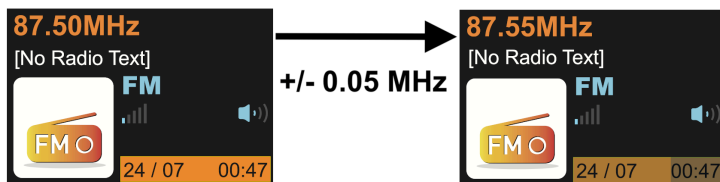

### 11.4. Salva / Apri canali preferiti

È inoltre possibile salvare le stazioni FM tra i preferiti per accedervi rapidamente. La procedura è la stessa utilizzata per le stazioni DAB; consultare il capitolo „Salva / Apri canali preferiti“ alla pagina 55. Le stazioni DAB+ e FM possono essere salvate insieme nell'elenco dei preferiti. Sono disponibili in totale 60 posizioni di memoria.

### 11.5. Menu FM

In modalità FM, premere il tasto **MENU** dell'☰ per aprire il menu FM. Da lì è possibile accedere all'elenco delle stazioni o avviare una nuova **scansione completa**. La voce di menu " **Soglia di scansione** " consente di impostare se nella ricerca delle stazioni debbano essere inclusi solo i segnali forti o tutte le stazioni rilevate. La voce di menu "**Impostazioni audio**" determina se utilizzare le stazioni stereo o se limitare la riproduzione alle stazioni mono. Infine, da questo menu è possibile accedere direttamente anche alle **impostazioni generali del sistema**.

## 12. Riproduzione musicale in streaming wireless

È possibile riprodurre in modalità wireless qualsiasi contenuto audio da un telefono cellulare dotato di Bluetooth. A tal fine, selezionare la modalità operativa **Bluetooth** dal menu principale. Successivamente, selezionare il dispositivo "ALBRECHT DR 863" sul proprio telefono cellulare. Per istruzioni dettagliate sull'uso del telefono cellulare, consultare il manuale d'uso del dispositivo.

## 13. Impostazioni di sistema

Accedere alle impostazioni di sistema dal menu principale o dai singoli menu delle varie modalità operative.

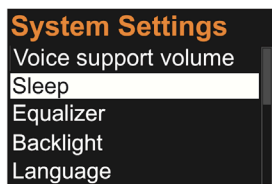

Qui puoi configurare le seguenti impostazioni:

- Volume dell'audio (Disattivato / Basso / Medio / Alto)
- Sveglia: vedi capitolo „15. Sveglia“ alla pagina 58)
- Timer di spegnimento: seleziona un intervallo di tempo trascorso il quale la radio si spegnerà automaticamente
- Equalizzatore: scegli tra otto configurazioni predefinite
- Retroilluminazione: imposta la luminosità dello schermo (vedi il capitolo „13.1. Retroilluminazione“ alla pagina 57)
- Lingua: è possibile scegliere tra tedesco, inglese, turco, francese, norvegese, italiano, ceco, olandese e danese.
- Ripristina le impostazioni di fabbrica della radio
- Visualizza la versione attuale del software

Premere nuovamente il tasto **MENU** dell'  se si desidera uscire dal menu principale senza effettuare alcuna selezione.

### 13.1. Retroilluminazione

#### 13.1.1. Pausa

Imposta il tempo trascorso dopo il quale il dispositivo attenua la luminosità dello schermo durante l'uso.

Selezionare "Nessuna regolazione dell'intensità luminosa" oppure una regolazione dell'intensità luminosa dopo "10 secondi" fino a un massimo di "180 secondi", con incrementi variabili.

#### 13.1.2. Al piano

La luminosità dello schermo può essere regolata su 3 livelli: Alta / Media / Bassa



Si prega di notare che la radio attenua automaticamente la luminosità del display dopo 30 secondi in modalità standby per risparmiare energia. Premendo un tasto qualsiasi, la luminosità del display verrà ripristinata.

## 14. Modalità Comfort / Modalità Senior

Per semplificare ulteriormente l'utilizzo della radio Albrecht DR 863, è possibile attivare la **modalità Senior**. In questa modalità è praticamente impossibile commettere errori, poiché quasi tutte le opzioni e i pulsanti sono disabilitati. Non c'è più alcun rischio che la radio venga regolata «per sbaglio».

Quando questa modalità è attivata, sono disponibili solo le seguenti funzioni:

- Accendere/spengere
- Regola il volume
- Accedi alle stazioni preferite (tasti numerici)

Per attivare la Modalità Senior, apri il menu principale utilizzando il  pulsante e seleziona Modalità Senior. Conferma la funzione e sul display apparirà l'  sul display apparirà l'icona di un lucchetto . Per disattivarla, premi rapidamente i tasti numerici **1 e poi 3** in successione sul dispositivo o sul telecomando.

**Nota: si prega di tenere presente che, quando è attivata la modalità Senior, sono disponibili solo i primi 5 canali salvati nei preferiti. Gli altri canali o le altre modalità di riproduzione non possono più essere utilizzati. Si prega quindi di aggiungere i canali ai preferiti in anticipo.**

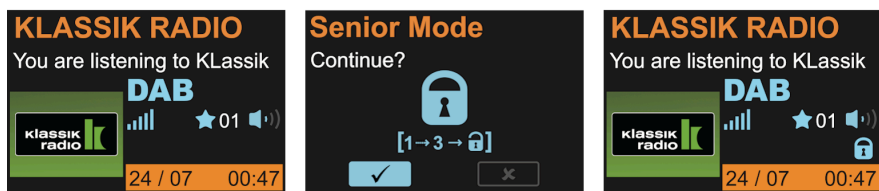

## 15. Sveglia

È possibile impostare due diversi orari di sveglia: **Sveglia 1** e **Sveglia 2**. Premere **OK** per salvare le impostazioni:

- **Attiva:** Disattivato / Una volta / Ogni giorno / Giorni feriali / Fine settimana
- **Ora:** impostare le ore utilizzando la rotella, quindi premere OK per impostare i minuti
- **Fonte: Scegliere** tra cicalino / radio FM / radio DAB
- **Volume:** seleziona il volume al quale desideri essere svegliato
- **Salva: conferma** le tue impostazioni su cliccando su «Salva»

Quando si imposta una sveglia, sullo schermo compare una piccola icona a forma di sveglia.

Quando suona la sveglia, puoi premere un tasto qualsiasi per attivare la funzione snooze di 5 minuti. Per spegnere la sveglia, premi brevemente il tasto  Standby.

## 16. Avvisi ASA e codice di localizzazione



ASA (Automatic Safety Alert) è il nuovo standard per gli annunci ufficiali di emergenza sulla rete DAB.

Il DR 863 riceve automaticamente tutti gli annunci di emergenza e li riproduce se la stazione attualmente sintonizzata fa parte del sistema ASA.

Anche in modalità standby, il DR 863 monitora costantemente in background gli annunci di emergenza e, se necessario, accende automaticamente la radio. In questo modo si ha la certezza di ricevere sempre gli avvisi più recenti. Si consiglia pertanto di mantenere il dispositivo sempre in modalità standby e di non scollegarlo mai completamente dall'alimentazione.

Gli avvisi ASA possono essere associati a una zona specifica, in modo che ricevano l'avviso solo gli utenti che si trovano in determinate aree locali rilevanti. Per farlo, è necessario che la propria posizione sia memorizzata nel dispositivo.

Puoi impostare il **codice di localizzazione ASA** in qualsiasi momento nelle impostazioni DAB. Il codice di localizzazione è composto da tre blocchi, ciascuno contenente quattro cifre comprese tra 1 e 8. Questo codice indica la tua posizione con un margine di errore di circa un chilometro.

Puoi trovare il codice della tua sede ASA all'indirizzo <https://asa.radio/>. Da lì, puoi effettuare una ricerca per indirizzo oppure utilizzare la funzione GPS del tuo smartphone.

**IMPORTANTE:** se non si inserisce il codice di localizzazione nel dispositivo, questo ignorerà tutti gli annunci locali e riprodurrà solo quelli nazionali. Ciò significa che potresti perdere annunci importanti che riguardano specificatamente la tua zona. Ti consigliamo vivamente di inserire il codice di localizzazione per assicurarti di ricevere tutti gli annunci importanti.



<https://asa.radio/>

Portale web per la generazione dei codici di localizzazione ASA

## 17. Specifiche tecniche

Numero di modello	DR 863
Descrizione	Radio DAB/DAB+/FM
Pubblicità	Display a colori da 4,3 pollici / 480x272 (16:9)
FM	da 87,5 a 108,0 MHz, supporta RDS
DAB/DAB+	174–240 MHz (Banda III)
Bluetooth	Versione 5.4 / 2,4 GHz – 2,48 GHz
Potenza massima di trasmissione	0 dBm
Collegamenti	Ingresso CC (USB-C) Cuffie (jack da 3,5 mm)
Relatore	4 watt RMS
Temperatura di esercizio	da -18 °C a 40 °C
Dimensioni (L x P x A)	234 x 125 x 128 mm
Peso	1200 g

### Alimentazione:

Ingresso	100–240 V CA, 50/60 Hz, max. 0,5 A
Esci	5,0 V, 1,5 A, 7,5 W  
Classe di sicurezza	II
Rendimento medio in regime di funzionamento	85.19 %
Rendimento a basso carico (10%)	81.55 %
Consumo energetico in standby	0.06 W

## 18. Istruzioni di sicurezza

- Proteggi sempre il dispositivo dall'acqua e dall'umidità. Non esporre il dispositivo all'acqua o ad altri liquidi! Se dei liquidi dovessero penetrare accidentalmente all'interno del dispositivo, potrebbero causare gravi danni. Scollegalo immediatamente dalla presa di corrente. Stacca il cavo di alimentazione e contatta il tuo rivenditore.
- L'uso del dispositivo in ambienti caratterizzati da elevata umidità e temperature elevate può causare la formazione di condensa all'interno dello stesso. In determinate circostanze, la condensa potrebbe danneggiare il dispositivo.
- L'uso del dispositivo in un ambiente polveroso può danneggiare i suoi componenti elettronici interni, causandone il malfunzionamento.
- Il dispositivo deve essere posizionato su una superficie piana e stabile e non deve essere esposto a vibrazioni.
- Per ridurre il rischio di scossa elettrica, non rimuovere le viti. Questo dispositivo non contiene parti riparabili dall'utente. Affidare qualsiasi intervento di manutenzione a personale di assistenza qualificato.
- Utilizzare esclusivamente l'alimentatore fornito in dotazione con il dispositivo.
- Evitare sia le temperature estremamente elevate che quelle estremamente basse. Inoltre, non collocare l'apparecchio vicino a fonti di calore quali termosifoni o fornelli a gas o elettrici.
- Non toccare mai la spina di alimentazione o l'apparecchio stesso con le mani bagnate. Non tirare mai il cavo di alimentazione quando si scollega l'apparecchio dalla presa di corrente.
- Se non si intende utilizzare il dispositivo per un periodo prolungato (ad esempio, durante le vacanze), scollegarlo dalla presa di corrente.
- Se utilizzi le cuffie, tieni presente che una pressione sonora eccessiva o un volume troppo alto delle cuffie o degli auricolari può causare danni all'udito. Regola il volume a un livello confortevole, non troppo alto. Se imposti un volume troppo alto e utilizzi le cuffie per un periodo prolungato, potresti subire danni all'udito.
- Assicurarsi che il cavo di alimentazione del dispositivo sia scollegato dalla presa di corrente prima di pulirlo.
- Non gettare mai le batterie o le batterie ricaricabili nel fuoco, poiché potrebbero provocare un'esplosione. Si prega di gettare le batterie esaurite nel contenitore per la raccolta differenziata, non nei normali rifiuti domestici.
- Non utilizzare spugne abrasive o detersivi abrasivi, poiché potrebbero danneggiare la superficie dell'elettrodomestico.

## 19. Risoluzione dei problemi

Errore	Soluzione
Il dispositivo non si accende	1. Assicurarsi che l'alimentatore sia collegato correttamente alla presa di corrente e alla radio.
Nessun suono o volume basso	1. La radio è in modalità silenziosa  ? 2. Alza il volume.
Nessun segnale o interferenze in modalità DAB/FM.	1. Sposta l'antenna in una posizione diversa. Assicurati che l'antenna sia completamente estesa. 2. Spostare il dispositivo in un altro punto.
Alcuni pulsanti/funzioni non sono più disponibili	1. La radio è in modalità Senior? Puoi verificarlo controllando se sullo schermo è visualizzata l'icona di un "lucchetto". Disattiva la modalità Senior premendo rapidamente i pulsanti 1 e 3 in successione. 2. Ripristina le impostazioni di fabbrica della radio (vedi „13. Impostazioni di sistema" alla pagina 57) 3. Il telecomando è in "Modalità Comfort". Per istruzioni su come modificare questa impostazione, consultare il capitolo 6.

## 20. Informazioni sulla garanzia e sul riciclaggio

Siamo tenuti ad allegare a ciascun dispositivo le informazioni relative allo smaltimento, alle disposizioni di legge in materia di garanzia e alle dichiarazioni di conformità CE, oltre alle istruzioni per l'uso dei dispositivi nei diversi paesi. Troverete quindi tali informazioni nel testo che segue.

### 20.1. Garanzia legale di 2 anni a partire dalla data di acquisto

Il venditore di questo dispositivo offre una garanzia legale di due anni a partire dalla data di acquisto. La presente garanzia copre tutti i difetti causati da componenti difettosi o malfunzionamenti che si verificano entro il periodo di garanzia, ma non copre i difetti derivanti dalla normale usura, quali batterie esaurite, graffi sul display, difetti dell'involucro, antenne rotte, nonché i difetti causati da fattori esterni, quali corrosione, sbalzi di tensione dovuti a un'alimentazione esterna non adeguata o l'uso di accessori non idonei. Allo stesso modo, sono esclusi dalla garanzia i difetti derivanti da un uso improprio del dispositivo.

In caso di richiesta di intervento in garanzia, ti preghiamo di rivolgerti innanzitutto al rivenditore presso il quale hai acquistato il dispositivo oppure di contattare direttamente il nostro partner di assistenza. Il rivenditore provvederà a riparare o sostituire il tuo dispositivo, oppure ti fornirà i recapiti di un centro di assistenza specializzato in quel tipo di dispositivo.

Se ci invii il tuo dispositivo, assicurati di allegare la ricevuta come prova d'acquisto e di descrivere il problema nel modo più dettagliato possibile.

## 21. Legge sui rifiuti elettronici e riciclaggio



Le normative europee vietano lo smaltimento di dispositivi difettosi o inutilizzabili nei rifiuti domestici. Se dovessi mai dover smaltire il tuo dispositivo, ti preghiamo di portarlo presso uno dei punti di raccolta comunali presenti sul territorio per il riciclaggio. Questo sistema di raccolta è finanziato dall'industria e garantisce lo smaltimento e il riciclaggio ecocompatibili delle materie prime di valore.

### 21.1. Dichiarazione di conformità CE



#### Norme e linee guida

Alan Electronics GmbH dichiara con la presente che il modello di radio DR 863 è conforme al Regolamento (UE) n. 2014/53. Il testo completo della dichiarazione di conformità UE è disponibile al seguente indirizzo web:

[www.service.alan-electronics.de/CE-Papiere](http://www.service.alan-electronics.de/CE-Papiere)

### 21.2. Linee guida per lo smaltimento delle batterie

Le batterie utilizzate in questo prodotto contengono sostanze chimiche nocive per l'ambiente. Per proteggere l'ambiente, smaltire le batterie esaurite in conformità con le leggi o le normative locali. Non gettare le batterie nei rifiuti domestici normali.

Per ulteriori informazioni, si prega di contattare le autorità locali o il rivenditore presso il quale è stato acquistato il prodotto.

## 22. Indirizzo del servizio assistenza e numero verde dell'assistenza tecnica

**Alan Electronics GmbH**

**Servizio**

**Daimlerstr. 1g**

**63303 Dreieich**

**Germania**

È possibile contattare il servizio di assistenza al numero 06103 / 9481 - 66 (tariffe standard per le chiamate verso i numeri fissi tedeschi) oppure via e-mail all'indirizzo [service@albrecht-midland.de](mailto:service@albrecht-midland.de)

**Prima di restituire un dispositivo che sospetti sia difettoso, puoi risparmiare tempo e spese di spedizione effettuando prima alcuni semplici test** ( vedi il capitolo all'indirizzo „19. Risoluzione dei problemi“ alla pagina 62) oppure contattando la nostra hotline per ricevere assistenza.

Salvo errori e omissioni.

© 2026 Alan Electronics GmbH, Daimlerstr. 1g, 63303 Dreieich, Germania

