

> ALBRECHT DAB+ Magnetfußantenne

Ideal für den Einsatz am Auto oder auch zu Hause

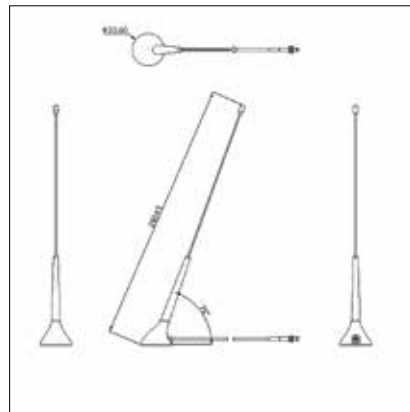

Die Albrecht DAB+ Magnetantenne verfügt über einen starken Magnetfuß, der an allen Fahrzeugen mit Stahlblechkarosserien selbst bei hohen Geschwindigkeiten problemlos hält. Die Antenne ist wasser-, schmutz- und korrosionsgeschützt und trotzt somit allen Widrigkeiten.

Die Antenne kann selbstverständlich auch zu Hause verwendet werden. Sie ist hochempfindlich, was bedeutet, dass sie DAB+ Digitalradio-Genuss auch in Sendegebietern mit schwachem Empfangssignal möglich macht.

Das 2m Kabel ist mit einem SMB-Stecker vorkonfektioniert und passt z.B. an alle aktuellen Albrecht Autoradio-Adapter (DR54, DR56+, DR57, DR58).

Technische Daten:

- ▶ Frequenz DAB+/DVB-T: Band III 174-240 MHz / L-Band 1452-1492 MHz
- ▶ Gewinn: 0 dBi
- ▶ Impedanz: 50 Ω
- ▶ Länge: 280mm
- ▶ Magnetfuß Durchmesser: 33,6mm
- ▶ Neigungswinkel: 70°

Lieferumfang: DAB+ Magnetantenne, 2m RG174 Kabel + SMB-Antennenstecker

▶ **Art.-Nr.: 62335**

Alan Electronics GmbH

Daimlerstraße 1 k · D-63303 Dreieich
Tel.: +49(0)6103-9 48 10 · Fax: +49(0)6103-94 81 60

Dovenkamp 11 · D-22952 Lütjensee
Tel.: +49 (0)4154-84 90 · Fax: +49 (0)4154-84 91 00
kontakt@alan-electronics.de · www.albrecht-dab.de